

KATALOG KOMPONENT PRO ODPOROVÉ SVAŘOVÁNÍ

Vydání: červen 2005

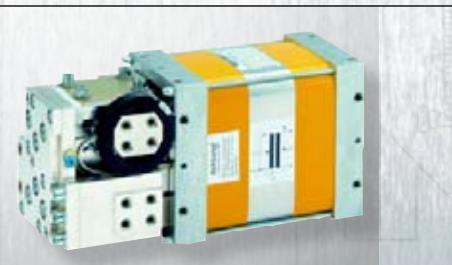

DALEX

INHALTSVERZEICHNIS

Punktelektroden

Lieferform	Seite 4
Passende Elektroden zu Punktschweißgeräten	Seite 5
Hinweise	Seite 6 - Seite 7
Elektrodenformen	Seite 8 - Seite 11
Normhülsen	Seite 12
Elektrodenkappen und Elektrodenschäfte	Seite 13
Elektrodenmaterial / Qualitätsangaben	Seite 14

Komponenten

Elektrodenhalter	Seite 16 - Seite 17
Aufflansch-Elektrodenhalter	Seite 18
Winkel-Elektrodenhalter	Seite 19 - Seite 20
Vorgebaute Elektrodenhalter	Seite 21 - Seite 23
Schraubstockelektroden	Seite 24 - Seite 25
Balken-Elektroden / Balken-Elektrodenhalter	Seite 26
Pendel-Elektrodenhalter	Seite 27
Verlängerte Elektrodenaufnahmen	Seite 28 - Seite 29
Druckausgleich für Buckelschweißwerkzeuge	Seite 30 - Seite 35
Universal-Rohrarme	Seite 36 - Seite 37
Typenbezogene Rohrarme	Seite 38 - Seite 42
Klemmstücke	Seite 43
Wasserrückkühler	Seite 44 - Seite 51
Federzüge	Seite 52 - Seite 53
Mittelfrequenz-Transformatoren	Seite 54 - Seite 62



Bodovací elektrody



DALEX - Bodovací elektrody

Lieferform

Punktelektroden (wassergekühlt), in verschiedenen Grundauführungen

Die Sitz- und Hauptabmessungen sind in der untenstehenden Tabelle angegeben (Abweichungen sind einzeln angegeben). Die verschiedenen Elektrodenformen sind mit Angabe des Elektrodentyps auf den Seiten 8 bis 11 abgebildet.

Elektrodentyp (Beispiel)

2 A 30

2 = Sitz

A = Form

30 = Längen-Kennzahl

	Sitz	d1	d2	d3	l1	sw
1	Morse-Kegel 1	12,065	12,5	8	14	11
2	Morse-Kegel 2	17,78	18	9,5	22	17
3	Morse-Kegel 3	23,825	25	12,5	30	22
6	Kegel 10% Nr.0	8,9	12,5	5	10	8
7	Kegel 10% Nr.1	11,8	12,5	7	14	11
8	Kegel 10% Nr.2	17,8	18	9,5	20	17

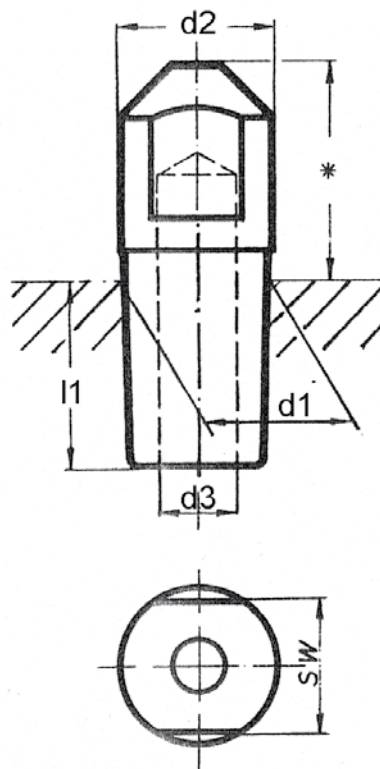

DALEX - Bodovací elektrody

Passende Elektroden zu Punktschweißgeräten

DALEX Punktschweißmaschinen

fußbetätigt:		druckluftbetätigt:	
Typ	Sitz	Typ	Sitz
F 12	1	F 82	1
P21	2 / 1	SL 16 / SL 25	2 / 1
P 31	3 / 2	PL 40 - 100	2
SF 8	1 + 6	PMS 10T / 16	1
SF 16	2 / 1	PMS 10T / 32	2
SF 25	2 / 1	PMS 10	2
Easyspot 11	1 + 6	PMS 11	2
Easyspot		PMS 12	3
23 / 35	2 / 1	PMS 14	3
		PMS 16	3
		PMS 22	3
		PMS 34	3
		PMS 36	3
		DW 140	3
		DW 160	3
		DW 260	3
		Easyspot 23 / 35 P	2 / 1
		Midispot 50 - 130	2

Universal einsetzbar für die meisten
Punktschweißgeräte.

DALEX Punktschweißzangen

fußbetätigt:		druckluftbetätigt:	
Typ	Sitz	Typ	Sitz
P 293 A	6	205	7
L 298 A	7	207 A	7
3116	6	208	7
3215	1	227 A	7
3216	1	228	7
3218	1	237 A	8
		247 A	8
Doppelpunker		425	8
DP 39	6	427 A	8
DP 47	7	437 A	8
DP 60	8	L 407 A	8
3151	7	L 408	8
3156	7	L 410 A	7
		L 413 A	7
		L 414	7
		L 417 A	8
		L 418	8
		L 510 A	8
		S 510 A	8
		3136	6
		3228	1
		3238	1
		3326	2 (1)
		3328	2 (1)
		3328 - 5 / 6	8
		3346	2
		3426	2 (1)
		3427	2 (1)
		3526	2 (1)
		3528	2 (1)

DALEX - Bodovací elektrody

Hinweise

Bei Widerstands – Schweißmaschinen wird die elektrische Energie über die Elektrode weitergeleitet und gleichzeitig die Elektrodenkraft aufgebaut. Nach Ablauf der Stromzeit (gewählter Einstellwert an der Steuerung) ist die Schweißung beendet. Zum Erzielen einer optimalen Schweißung ist eine geeignete Elektrodenauswahl (Form und Elektrodenwerkstoff) zu treffen.

Durch den Einsatz von hochwertigen Elektroden sind qualitativ hervorragende Schweißungen zu erzielen.

Die Anforderungen, welche an die Elektroden für das Widerstandsschweißen gestellt werden, sind je nach Schweißaufgabe der zu verschweißenden Werkstoffe und der Werkteilmform unterschiedlich. Bei Auswahl der Schweißelektroden, zum Beispiel für das Punktschweißen, muss außer dem Elektrodenwerkstoff besonders die Elektrodenform beachtet werden. Bei der geeigneten Elektrodenform wird das Schweißergebnis, die Lebensdauer der Elektrode und die Wirtschaftlichkeit der Punktschweißung positiv beeinflusst.

Den Durchmesser **d** der Wirkfläche einer Elektrode wählt man bei blanken Stahlblechen zweckmäßig überschlägig nach der untenstehenden Formel aus.

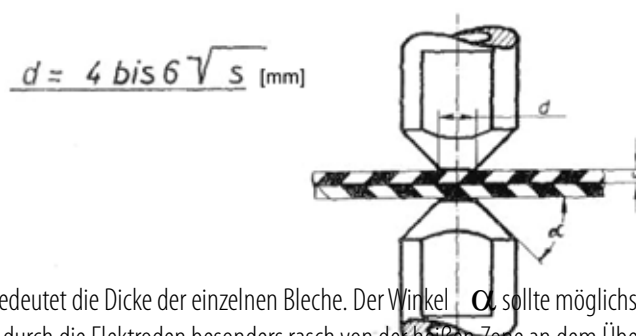

s bedeutet die Dicke der einzelnen Bleche. Der Winkel α sollte möglichst klein sein, damit die Schweißwärme durch die Elektroden besonders rasch von der heißen Zone an dem Übergang Elektrode/Blech abgeführt wird.

DALEX - Bodovací elektrody

Hinweise

Die Wirkfläche (Fläche, mit der die Elektrode auf dem Blech aufsetzt und der Schweißstrom übertragen wird) ist plan oder schwach ballig zu halten –
Ballenradius etwa 50-100 mm. Bei Blechen mit weniger reinen oder verzünderten Oberflächen sind die Arbeitsflächen etwas kleiner zu wählen, wodurch erreicht wird, dass die Elektrodenkraft bei Schweißbeginn die Zunderschicht zerstört. Ein erheblich höherer Elektrodenverschleiß tritt beim Schweißen von verzünderten Blechen oder Blechen mit schlechter Oberflächenbeschaffenheit ein.

Für schwer zugängliche Schweißstellen sind Norm-Elektroden oft ungeeignet. Solche Schweißungen werden zweckmäßig mit unterschiedlich gekröpften Elektroden ausgeführt.

Eine ausreichende und intensive Kühlung ist für die Lebensdauer und Elektrodenstandmenge der Elektroden von großer Bedeutung.

Elektroden für das Widerstandsschweißen sind wie Werkzeuge zu sehen und genau wie z. B. Drehstähle, Bohrer etc. in einem gutem und gepflegten Zustand zu halten. Sobald sich die Wirkfläche der Elektrode vergrößert hat, ist sie nachzuarbeiten, damit die gleichen Schweißverhältnisse erhalten bleiben. Durch die vergrößerte Wirkfläche wird die Stromdichte kleiner, wodurch Fehlschweißungen entstehen können. Eine Nacharbeit der Elektrode mit der Feile sollte vermieden werden.

Das Reinigen der Elektroden ist, wenn notwendig, nur mit feinem Schmirgelpapier oder Schmirgelleinen vorzunehmen. Abgenutzte Elektroden sind auszutauschen.

Nachfolgend finden Sie eine große Anzahl geeigneter Elektroden für die verschiedensten Anwendungszwecke, welche sich in der Praxis bestens bewährt haben.

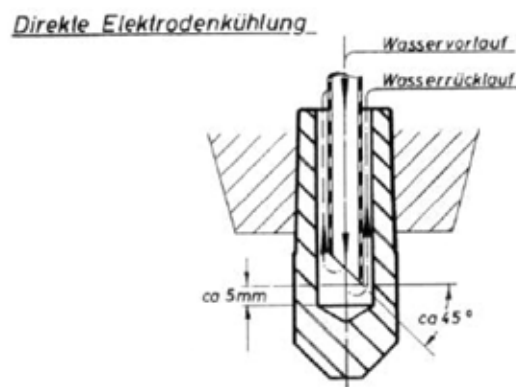

DALEX - Bodovací elektroda



Form

A

Qualität:
1a

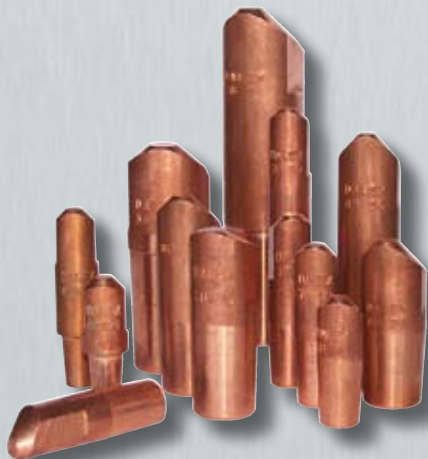
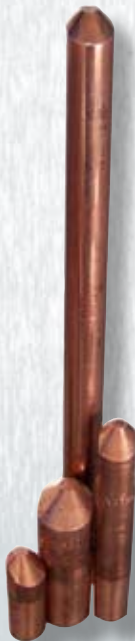
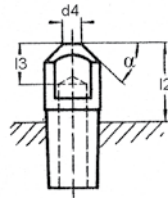

Form

B

Qualität:
1a

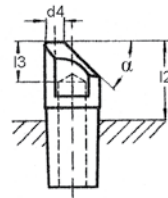

Bodovací elektroda tvar A

α	d4	L3	Lože	L2	Typ	Objed. čísl.:
45°	5	14	1	16	1 A 20	WN.09351.1
45°	5	14	1	31	1 A 30	WN.09352.1
45°	5	14	1	61	1A 60	WN.09353.1
30°	6,5	18	2	18	2 A 20	WN.09355.1
30°	6,5	18	2	28	2 A30	WN.09356.1
30°	6,5	18	2	53	2 A 50	WN.09357.1
30°	6,5	18	2	78	2 A 80	WN.09358.1
40°	8	19	3	35	3 A 35	WN.09361.1
40°	8	19	3	70	3 A 70	WN.09362.1
45°	5	12	6	15	6 Av 15	WN.09731.1
45°	5	12	6	25	6 Av 25	WN.09732.1
45°	5	12	6	40	6 Av 40	WN.09733.1
45°	5	14	7	20	7 A 20	WN.09371.1
45°	5	14	7	30	7 A 30	WN.09372.1
45°	5	14	7	60	7 A 60	WN.09373.1
45°	5	18	8	25	8 A 25	WN.09375.1
45°	5	18	8	35	8 A 35	WN.09376.1
45°	5	18	8	50	8 A 50	WN.09377.1

Bodovací elektroda tvar B

α	d4	L3	Lože	L2	Typ	Objed. čísl.:
45°	5	14	1	18	1 B 20	WN.09401.1
45°	5	14	1	31	1 B 30	WN.09402.1
45°	5	14	1	61	1 B 60	WN.09403.1
30°	6,5	18	2	28	2 B 30	WN.09406.1
30°	6,5	18	2	53	2 B 50	WN.09407.1
30°	6,5	18	2	78	2 B 80	WN.09408.1
40°	8	19	3	35	3 B 35	WN.09411.1
40°	8	19	3	70	3 B 70	WN.09412.1
45°	5	12	6	15	6 Bv15	WN.09736.1
45°	5	12	6	25	6 Bv25	WN.09737.1
45°	5	14	7	20	7 B 20	WN.09421.1
45°	5	14	7	30	7 B 30	WN.09422.1
45°	5	14	7	60	7 B 60	WN.09423.1
45°	5	18	8	25	8 B 25	WN.09424.1
45°	5	18	8	35	8 B 35	WN.09426.1
45°	5	18	8	50	8 B 50	WN.09427.1

Bodovací elektroda tvar C

α	d4	L3	Lože	L2	Typ	Objed. čísl.:
15°	5	14	1	20	1 C 20	WN.09451.1
15°	5	15	2	25	2 C 25	WN.09454.1
15°	8	18	3	30	3 C 30	WN.09457.1
22°30'	5	13	6	15	6 Cv 15	WN.09741.1
22°30'	5	16	7	20	7 C 20	WN.09463.1
22°30'	5	21	8	25	8 C 25	WN.09466.1
22°30'	5	21	8	35	8 C 35	WN.09467.1

Form

C

Qualität
1a

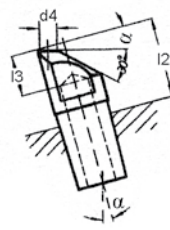

Bodovací elektroda tvar D

L3	Lože	L2	Typ	Objed. čísl.:
14	1	16	1 D 20	WN.09551.1
	1	31	1 D 30	WN.09552.1
	1	61	1 D 60	WN.09553.1
18	2	28	2 D 30	WN.09556.1
	2	53	2 D 50	WN.09557.1
	2	78	2 D 80	WN.09558.1
19	3	35	3 D 35	WN.09561.1
14	7	20	7 D 20	WN.09571.1
18	25	25	8 D 25	WN.09575.1

Form

D

Qualität
1a

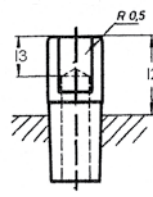

Bodovací elektroda tvar E

R	L3	Lože	L2	Typ	Objed. čísl.:
3,5	14	1	20	1 E 20	WN.09601.1
3,5	14	1	30	1 E 30	WN.09602.1
3,5	14	1	60	1 E 60	WN.09603.1
2,5	12	6	40	6 Ev 40	WN.09753.1
3,5	14	7	20	7 E 20	WN.09621.1
3,5	14	7	30	7 E 30	WN.09622.1
3,5	14	7	60	7 E 60	WN.09623.1

Form

E

Qualität
1a

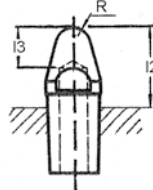

DALEX - Bodovací elektroda

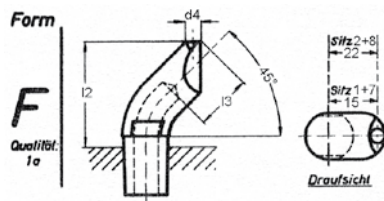

Bodovací elektroda tvar F					
d4	L3	Lože	L2	Typ	Objed. čísl.:
5	14	1	35	1 F 35	WN.09514.1
5	18	2	50	2 F 50	WN.09511.1
5	14	7	35	7 F 35	WN.09515.1
5	18	8	50	8 F 50	WN.09512.1

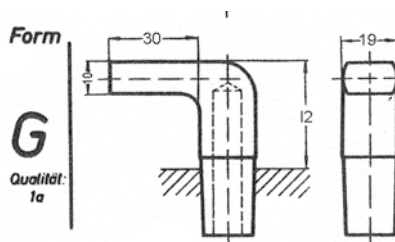

Bodovací elektroda tvar G			
Lože	L2	Typ	Objed. čísl.:
2	30	2 G 30	WN.09165.1

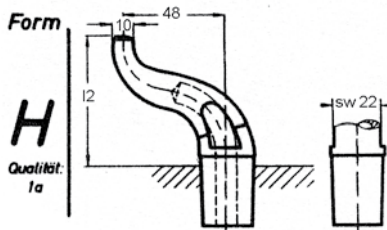

Bodovací elektroda tvar H			
Lože	L2	Typ	Objed. čísl.:
1		1 H 80	X_1_H_80
2	93	2 H 80	WN.09527.1
3	93	3 H 80	WN.09528.1
8	93	8 H 80	WN.09529.1

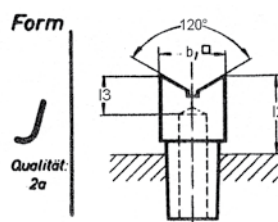

Bodovací elektroda tvar J					
b1	L3	Lože	L2	Typ	Objed. čísl.:
20	14	1	20	1 J 20	WN.09651.1
25	15	2	30	2 J 30	WN.09652.1
30	18	3	35	3 J 35	WN.09653.1
15	12	6	15	6 J 15	WN.09656.1
20	14	7	20	7 J 20	WN.09657.1
25	18	8	25	8 J 25	WN.09658.1

DALEX - Bodovací elektroda

Bodovací elektroda tvar K

Lože	L2	Typ	Objed. čísl.:
1	35	1 K 35	WN.09301.1
2	35	2 K 35	WN.09302.1
6	32	6 K 32	WN.09310.1
7	32	7 K 32	WN.09311.1
8	32	8 K 32	WN.09312.1

Form

K
Qualität:
1a

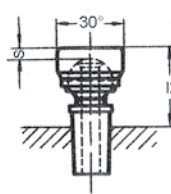

Bodovací elektroda tvar L

d4	L3	Lože	L2	Typ	Objed. čísl.:
8	12	1	25	1 L 25	WN.09676.1
10	15	2	35	2 L 35	WN.09677.1

Form

L
Qualität:
E-Cu mit
Molybdän
Einsatz

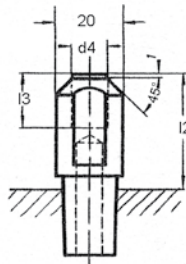

Bodovací elektroda tvar M

I3	Lože	L2	Typ	Objed. čísl.:
14	1	20	1 M 20	WN.09701.1
14	1	30	1 M 30	WN.09702.1
14	1	60	1 M 60	WN.09703.1
15	2	30	2 M 30	WN.09706.1
15	2	50	2 M 50	WN.09707.1
15	2	80	2 M 80	WN.09708.1
18	3	35	3 M 35	WN.09711.1
18	3	25	8 M 25	WN.09725.1
18	8	50	8 M 50	WN.09727.1

Form

M
Qualität:
1a

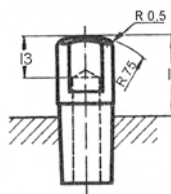

Bodovací elektroda tvar N

d2	L3	Lože	L2	Typ	Objed. čísl.:
25	14	1	20	1 N 20	WN.09761.1
25	15	2	30	2 N 30	WN.09766.1
25	18	8	25	8 N 25	WN.09786.1

Form

N
Qualität:
1a

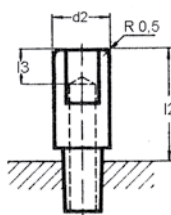

DALEX - Normalizované redukce



Form

R
Werkstoff:
Ms

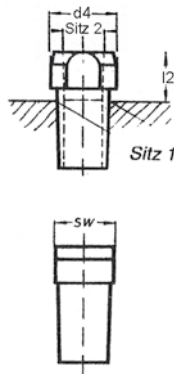

Normalizované redukce tvar R						
d4	SW	Lože A	Lože B	L2	Typ	Objed. čísl.:
22	19	2	1	15	2 R 1	WN.09951.1
30	27	3	2	23	3 R 2	WN.09952.1
22	19	2	7	15	2 R 7	WN.09956.1
30	27	3	8	21	3 R 8	WN.09957.1
22	19	8	1	15	8 R 1	WN.09960.1
18	14	7	6	15	7 R 6	WN.09961.1
22	19	8	7	15	8 R 7	WN.09962.1



Form

V
Werkstoff:
Ms

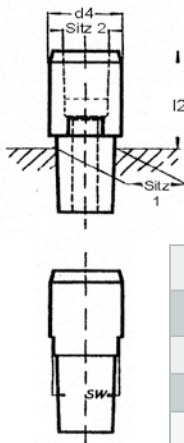

Normalizované redukce tvar V						
d4	SW	Lože 1	Lože 2	L2	Typ	Objed. číslo:
30	27	2	2	42	2 V2 / 42	WN.09976.1
30	27	3	2	45	3 V2 / 45	WN.09977.1
25	22	8	8	35	8 V 8 / 35	WN.09978.1



Čepičky elektrod tvar KA / KD / KB / KM

L1	Typ	Objed. číslo:
20	K 12 A 20	WN.09810.1
20	K 12 B 20	WN.09811.1
20	K 12 D 20	WN.09812.1
20	K 12 M 20	WN.09813.1
21	K 12 L 20*	WN.09800.1

*mit Wolframeinsatz

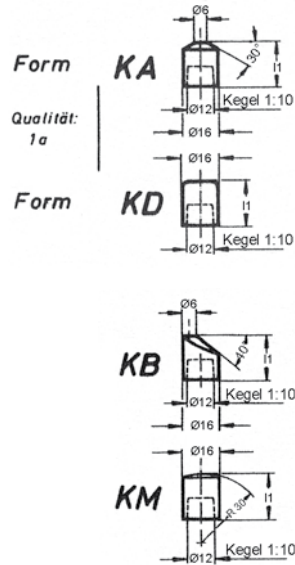

Elektrodenschäfte tvar S

Lože	L2	Typ	Objed. číslo:
2	30	2 S 30	WN.09820.1
2	50	2 S 50	WN.09821.1
2	80	2 S 80	WN.09822.1

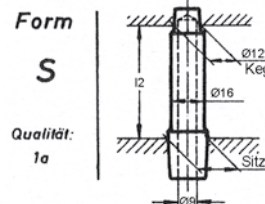

Elektrodenschäfte tvar SL

Lože	L2	Typ	Objed. číslo:
2	30	2 SL 30	WN.09830.1
2	80	2 SL 80	WN.09831.1

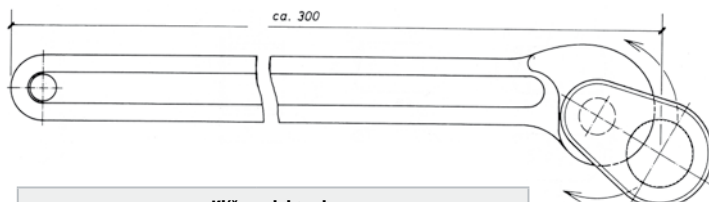
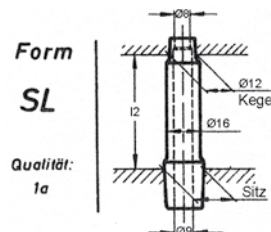

Klíč na elektrody Dalex speciální klíč na uvolňování elektrod

Ø mm	Objed. číslo:
do 20 mm	X_SCHLÜSSEL_53

DALEX - Elektrodenmaterial / Qualitätsangaben

Qualität 1a			
●	■	▬	◄
10,0	15,0		12,0
12,0	20,0		14,0
12,5	30,0		17,0
14,0			27,0
18,0			
19,0			
20,0			
22,0			
25,0			
30,0			

Qualität 2a			
●	■	▬	◄
40,0	35,0	25x12	
50,0	40,0	30x15	
60,0	50,0	30x20	
	60,0	30x25	
	100,0	35x20	
		40x10	
		40x20	
		40x30	
		40x35	
		45x20	
		50x20	
		50x30	
		60x15	
		60x20	
		60x25	
		60x30	
		60x40	
		80x25	
		80x40	
		90x40	
		100x20	

Qualität 5a			
●	■	▬	◄
10,0	20,0	20x10	
12,5	60,0	30x10	
14,0	70,0	30x25	
18,0		40x25	
25,0		50x25	
30,0		60x30	
		60x50	
		100x15	

Stangen gezogen

in Rund- und Vierkantstäben (in Längen von 2-3m)

- Legierung: Kupfer-Chrom-Zirkon
- Härte HB bei 20°C: 164 - 180
- Erweichungstemperatur: 400 - 500°C
- Leitfähigkeit bei 20°C: 50 - 52 $\frac{m}{\Omega \cdot mm^2}$
- Zugfestigkeit: 450 - 550 N / mm²

- Legierung: Kupfer-Chrom-Zirkon
- Härte HB bei 20°C: 140 - 160
- Erweichungstemperatur: 400 - 450°C
- Leitfähigkeit bei 20°C: 50 - 52 $\frac{m}{\Omega \cdot mm^2}$
- Zugfestigkeit: 450 - 550 N / mm²

- Legierung: Kupfer-Kobalt-Beryllium
- Härte HB bei 20°C: 220 - 270
- Erweichungstemperatur: 400 - 450°C
- Leitfähigkeit bei 20°C: 26-32 $\frac{m}{\Omega \cdot mm^2}$
- Zugfestigkeit: 700 - 850 N / mm²



Komponenty

DALEX - Držák elektrody

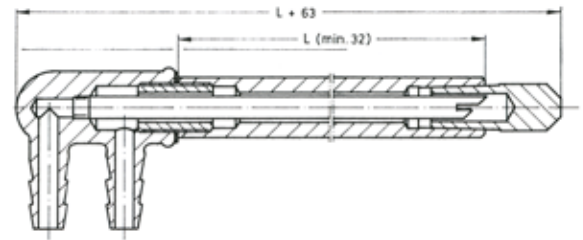

Držák elektrody	Typ E 16/1*
Délka:	Objed. číslo:
32 mm	32_Z_2.51477.3
140 mm	SF8.51209.3

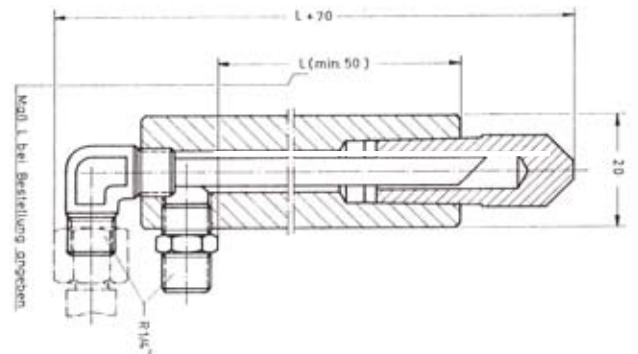

Držák elektrody	Typ E 20/1
Délka:	Objed. číslo:
50 mm	50_Z_2.51104.3
105 mm	105_Z_2.51104.3
162 mm	162_Z_2.51104.3
185 mm	185_Z_2.51104.3

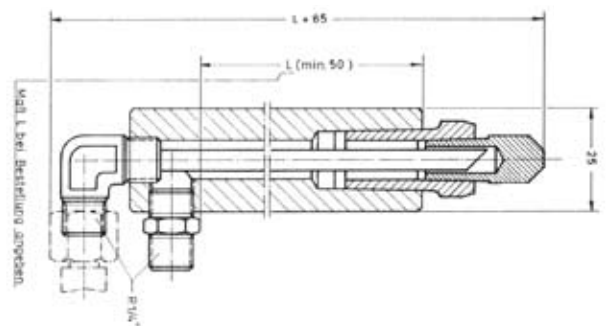

Držák elektrody	Typ E 25/2
Délka:	Objed. číslo:
50 mm	50_Z_2.51816.3
130 mm	130_Z_2.51816.3
180 mm	180_Z_2.51816.3
300 mm	300_Z_2.51816.3
430 mm	Z_29.51400.3

DALEX - Držák elektrody

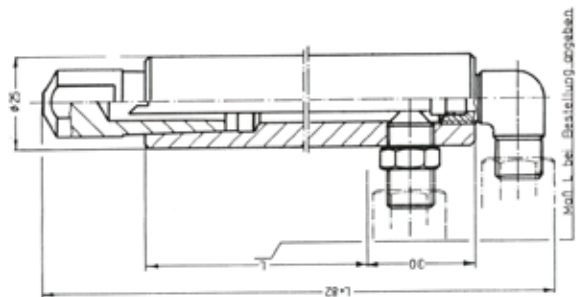

Držák elektrody	Typ E 25/2*
Délka:	Objed. číslo:
63 mm	63_Z_2.51105.3
130 mm	130_Z_2.51105.3
180 mm	180_Z_2.51105.3
300 mm	300_Z_2.51105.3
430 mm	430_Z_2.51105.3

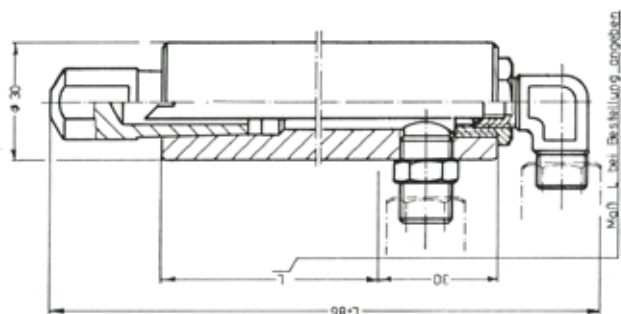

Držák elektrody	Typ E 30/2*
Délka:	Objed. číslo:
75 mm	75_Z_2.51818.3
170 mm	170_Z_2.51818.3
240 mm	240_Z_2.51818.3
400 mm	400_Z_2.51818.3

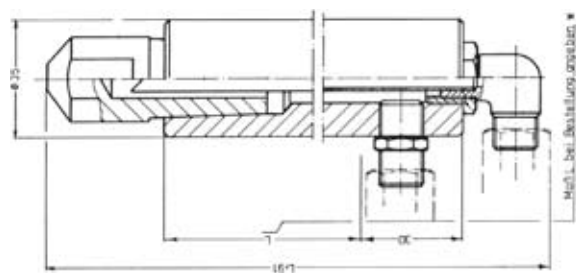
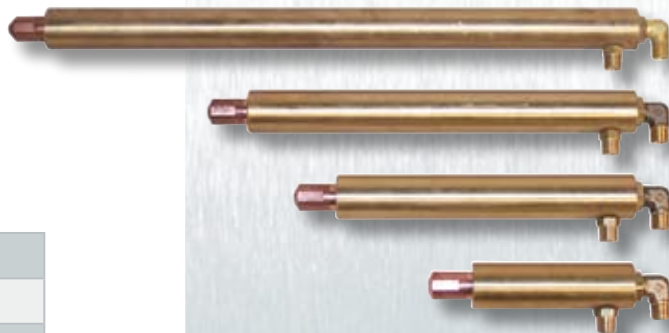

Držák elektrody	Typ E 35/2*
Délka:	Objed. číslo:
105 mm	105_Z_2.52444.3
170 mm	170_Z_2.52444.3
220 mm	220_Z_2.52444.3
250 mm	250_Z_2.52444.3

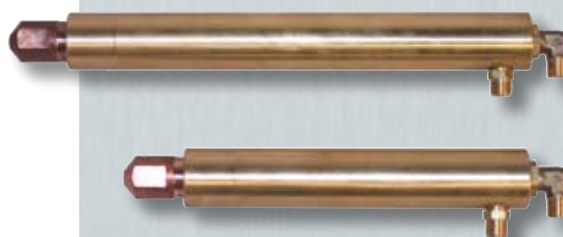

**DALEX -
Přírubový držák elektrody**

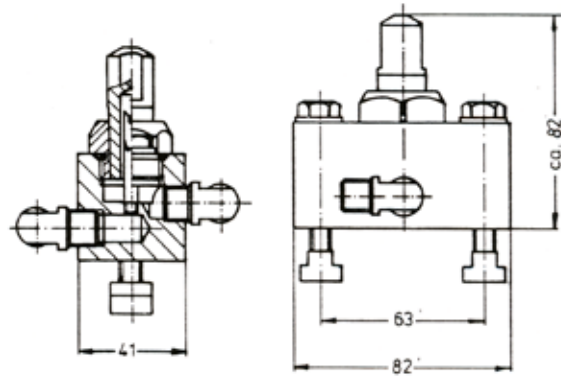

Přírubový držák elektrody

Objedn. číslo:

10_4.52408.3

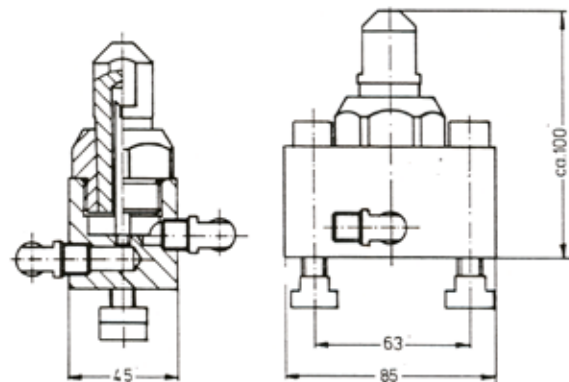

Přírubový držák elektrody

Objedn. číslo:

14_4.52447.3

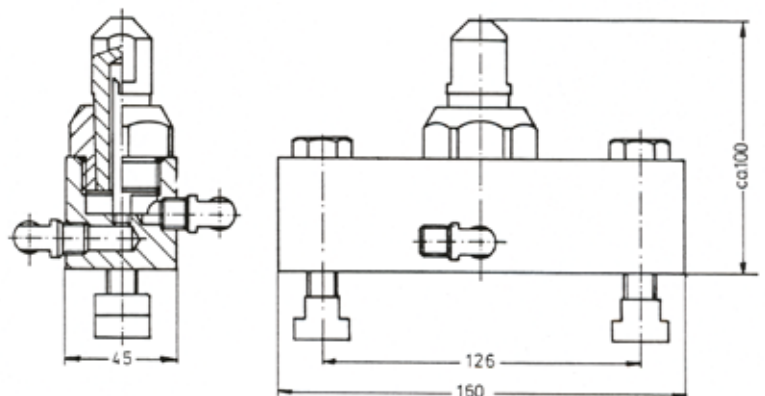

Přírubový držák elektrody připojení chlazení 1/4 / připojení chlaz. M16 x 1,5

Objedn. číslo:

34_3.52300.3

DALEX - Vyhnutý držák elektrody

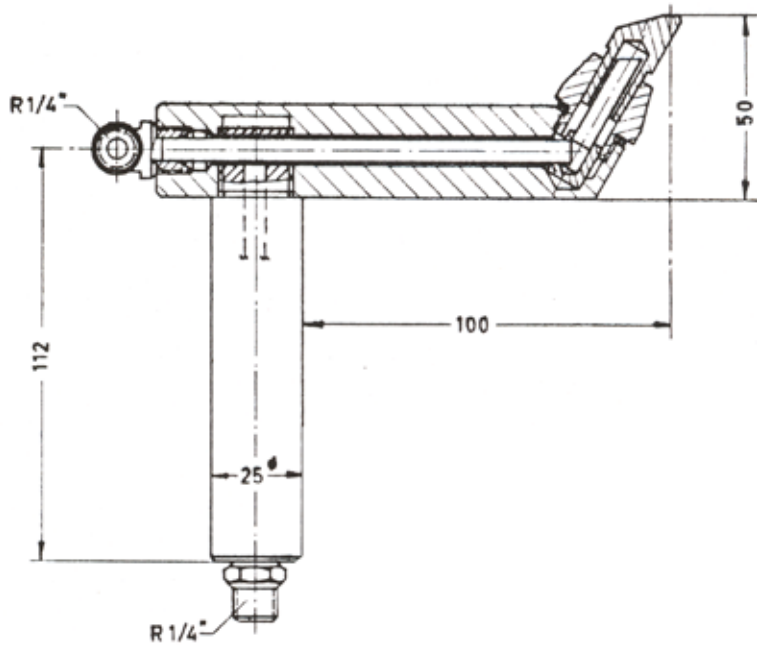

Vyhnutý držák elektrody 25 WE 100 s / max. svařovací síla 280 daN

Objed. číslo:

822_9206.1

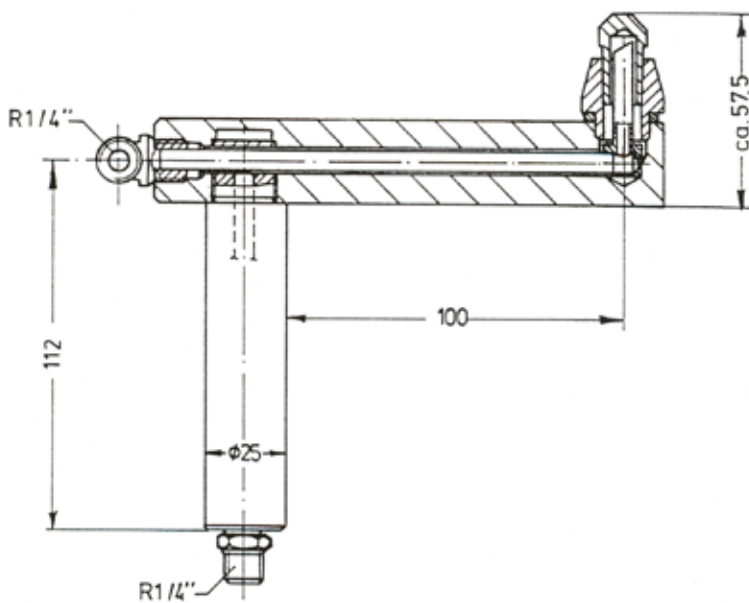

Vyhnutý držák elektrody 25 WE 100 g / max. svařovací síla 280 daN

Objed. číslo:

Z_4.52717.3



DALEX - Vyhnutý držák elektrody

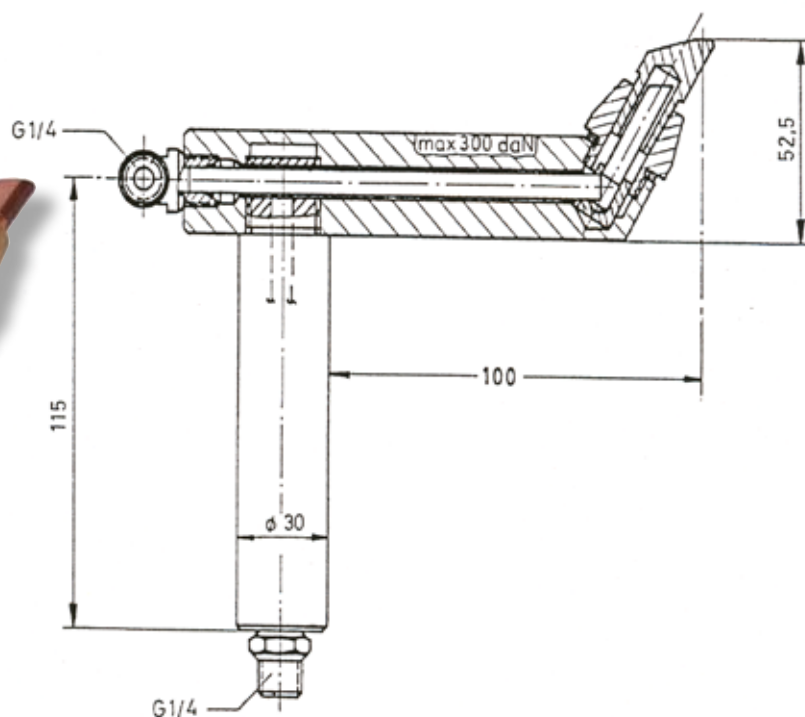

Vyhnutý držák elektrody 30 WE 100 s / max. svařovací síla 300 daN

Objed. číslo:

Z_4.53029.3

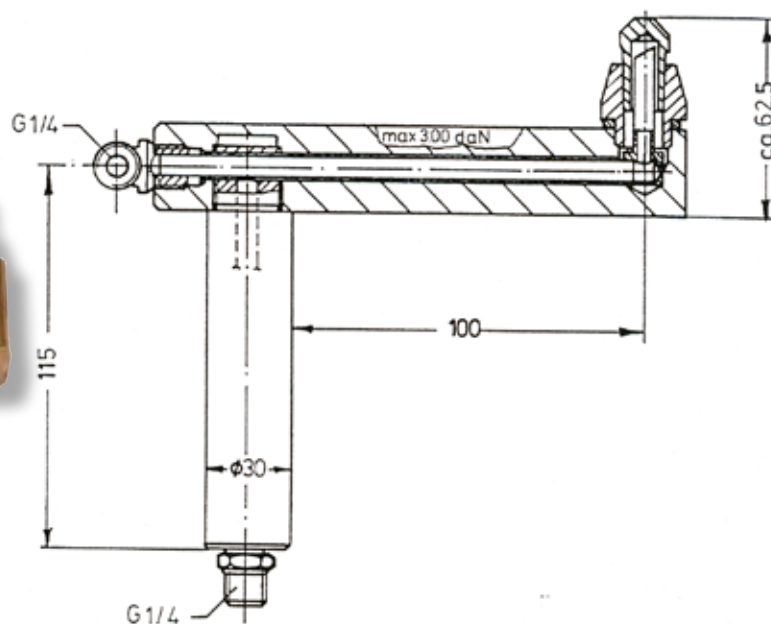

Vyhnutý držák elektrody 30 WE 100 g / max. svařovací síla 300 daN

Objed. číslo:

Z_4.53093.3

DALEX - Předsunutý držák elektrody

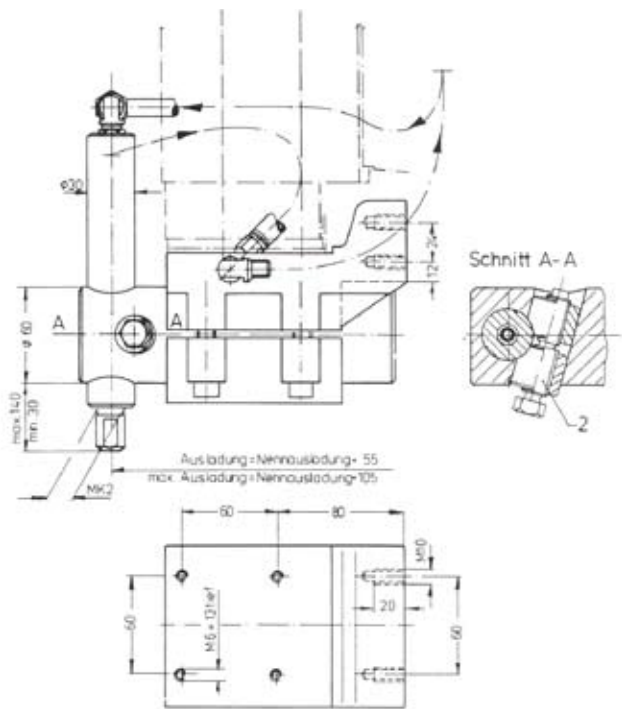

Předsunutý držák elektrody

Použitelný pro stroje typu:

PMS 11-2 / PMS 11-3 / PMS 11-4

Objed. číslo:

Z_12.52570.3

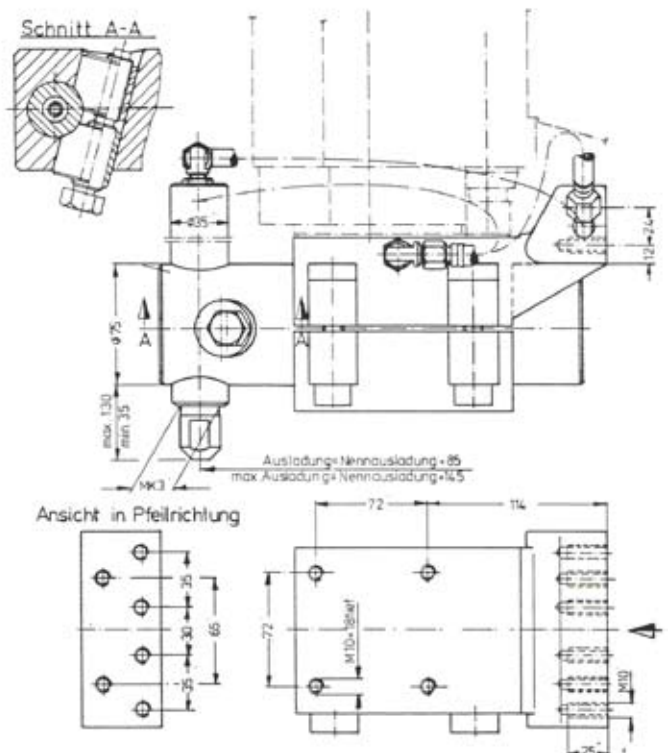

Předsunutý držák elektrody

Použitelný pro stroje typu:

PMS 14-4

Objed. číslo:

Z_12.52571.3

DALEX - Předsunutý držák elektrody

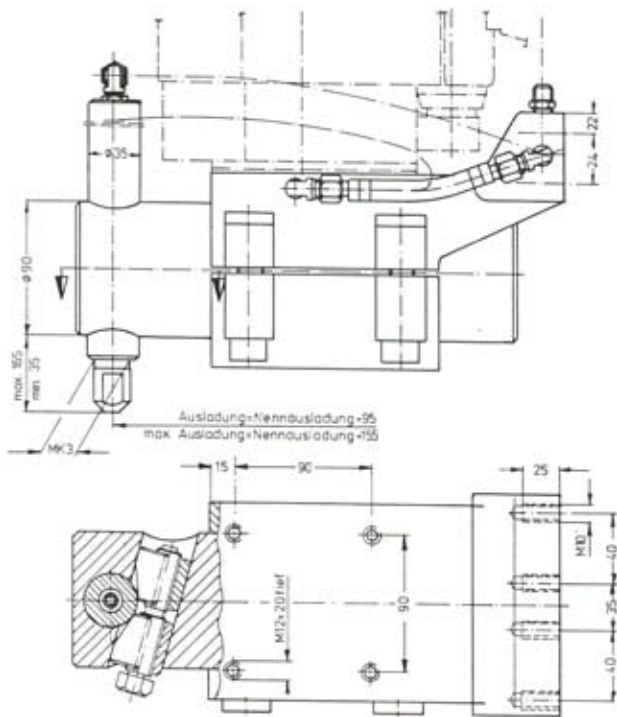

Předsunutý držák elektrody

Použitelný pro stroje typu:

PMS 16-3 / PMS 16-4

Objed. číslo:

Z_12.52572.3

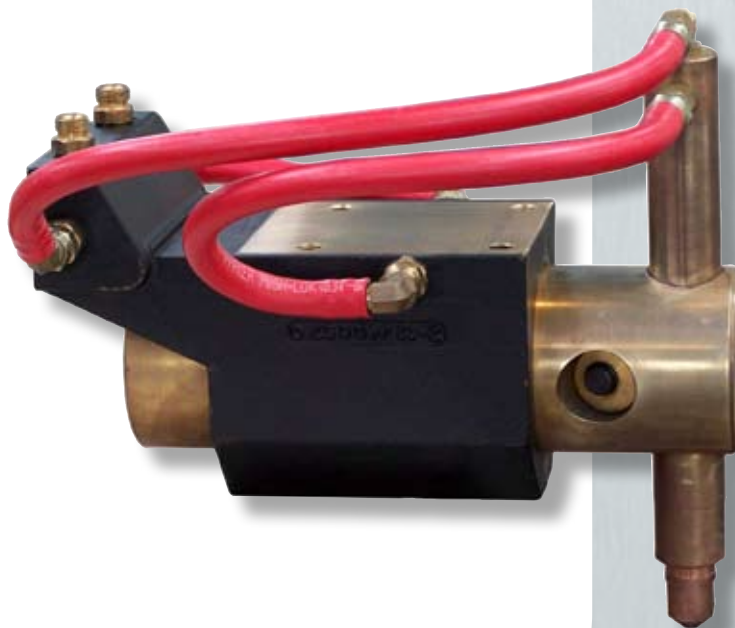

**DALEX -
Rychloupínací kleštinová el.**

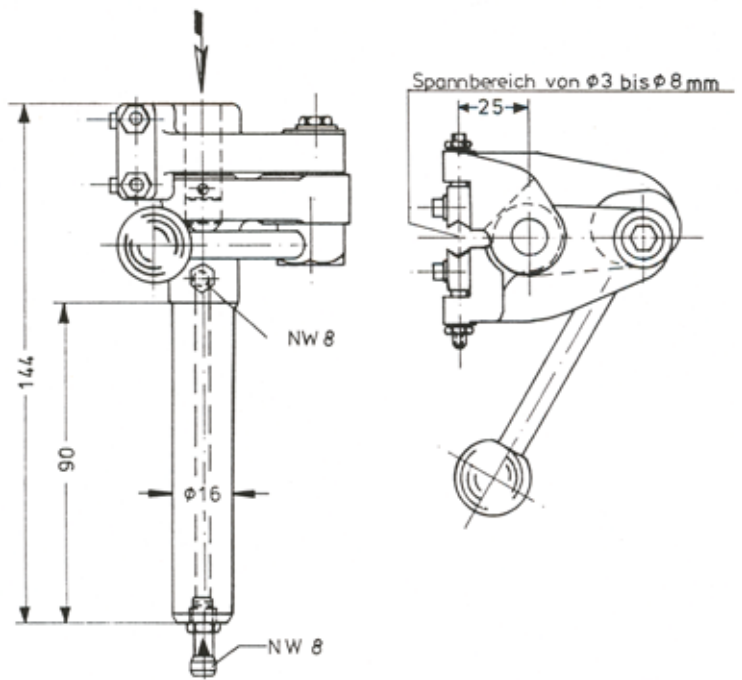

Rychloupínací kleštin. el.	Rozsah upínání od Ø 3 cm-Ø 8 cm
Ø cm	Objed. číslo:
Ø 16	Z_5.51480.3

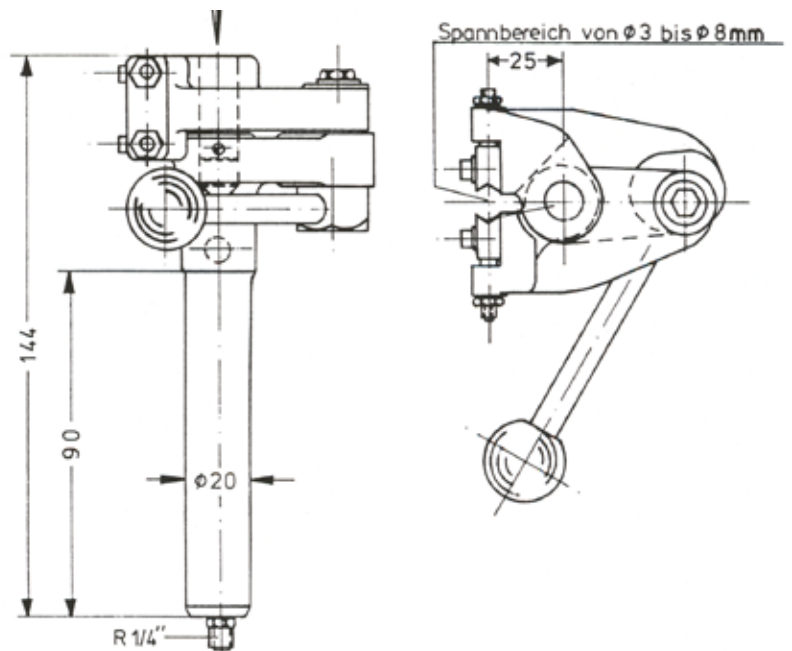
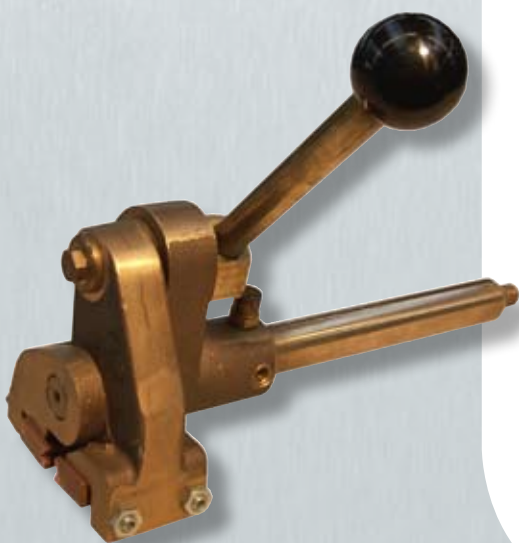

Rychloupínací kleštin. el.	Rozsah upínání od Ø 3 cm-Ø 8 cm
Ø cm	Objed. číslo:
Ø 20	Z_5.51811.3

DALEX - Rychloupínací kleštinová el.

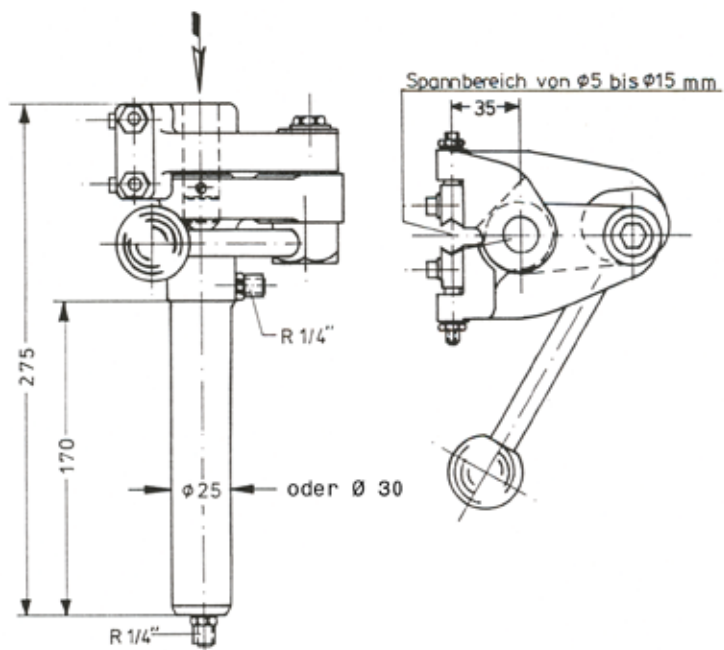

Rychloupínací kleštin. el.	Rozsah upínání od 5 cm-Ø 15 cm
Ø cm	Objed. číslo:
Ø 25	Z_5.51713.3
Ø 30	Z_5.51714.3

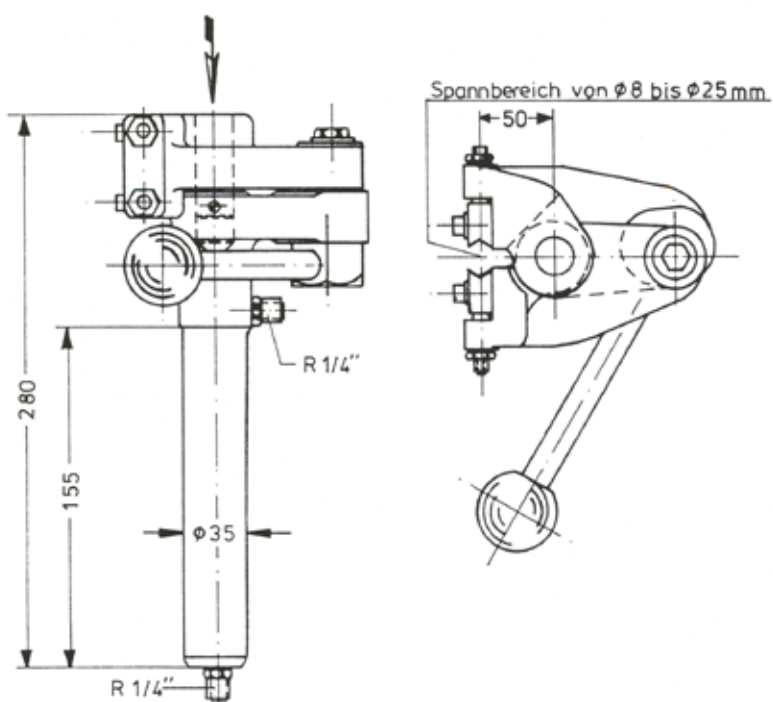

Rychloupínací kleštin. el.	Rozsah upínání od 5 cm-Ø 15 cm
Ø cm	Objed. číslo:
Ø 35	Z_5.51812.3

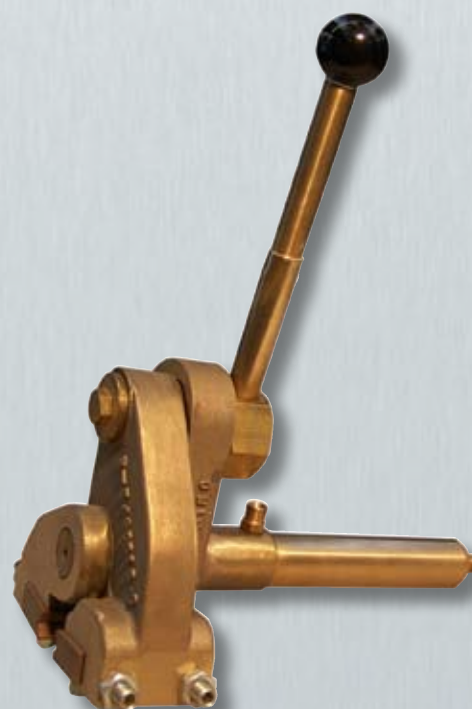

DALEX - Plochá elektroda / Plochy držák elektrody

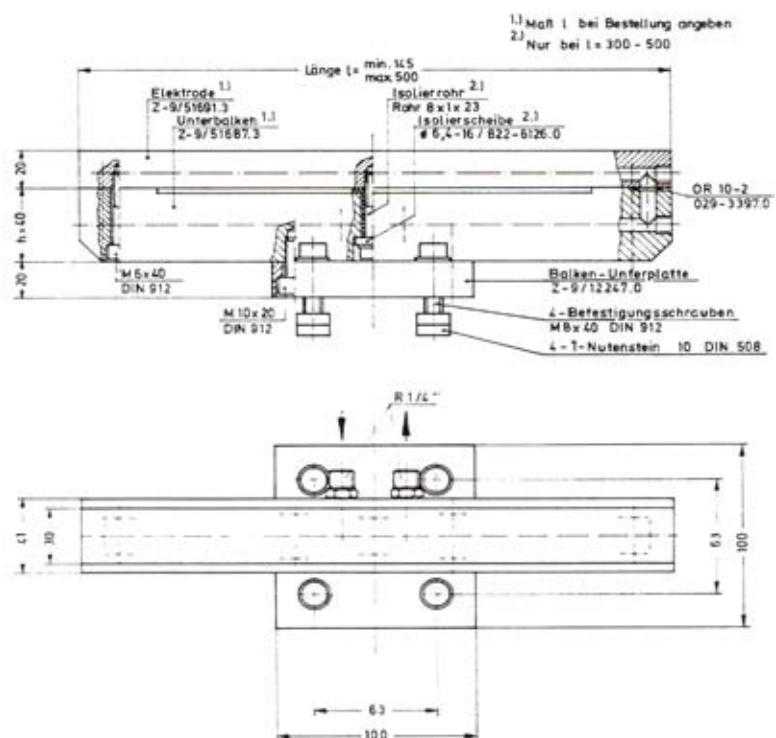

Samostatná plochá elektroda

Délka:	Objed. číslo:
od 145 mm do 500 mm	...*Z_9,51677.3
	*údaj o délce

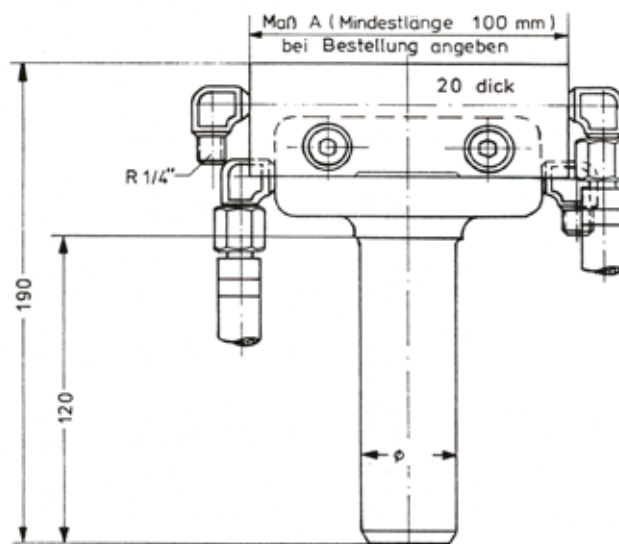

Plochy držák elektrody

Ø cm:	Objed. číslo:
Ø 20	100_Z_3.53238.3
Ø 25	100_Z_3.53239.3
Ø 30	100_Z_3.53240.3
Ø 35	100_Z_3.53241.3

DALEX - Vahadlový držák elektrody

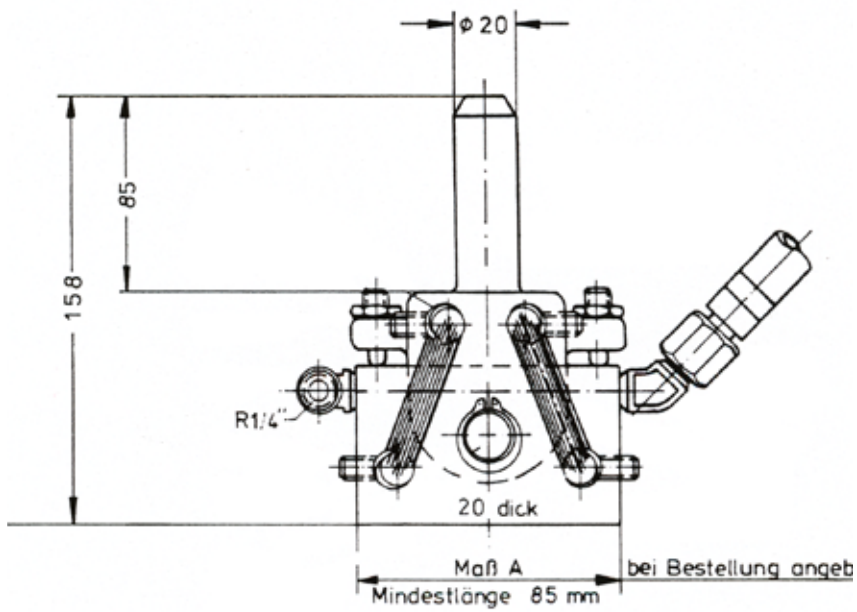

Vahadlový držák elektrody	Typ 20 PE 85
	Objed. číslo:
	85_Z_3.53232.3

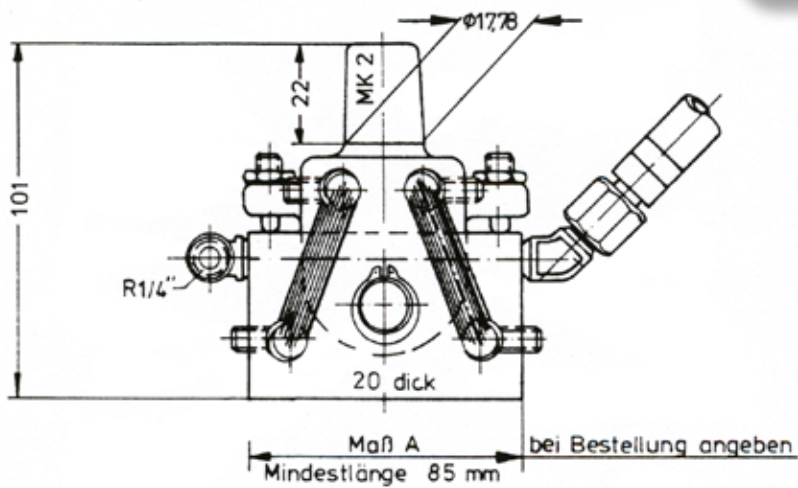
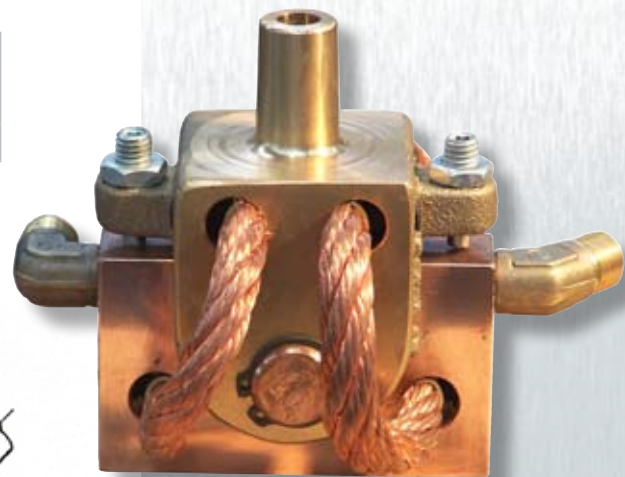

Vahadlový držák elektrody	
Typ:	Objed. číslo:
Mk2 2PE 85	85_Z_3.53236.3
Mk3 3PE 85	85_Z_3.53237.3

DALEX - Prodloužení držáku elektrody

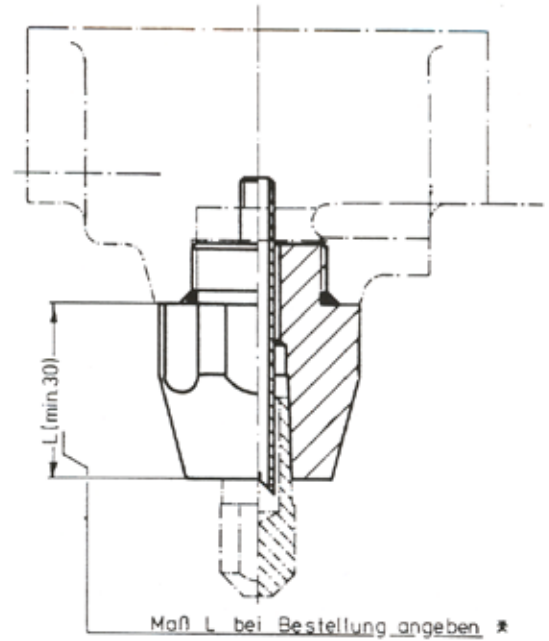

Prodloužení držáku elektrody

Závit:	Délka:	Objed. číslo:
M 24 x 1,5	Standard 75 mm	75_Z_17.51102.3
	na objednávku	...*_Z_17.51102.3
		* údaj o délce

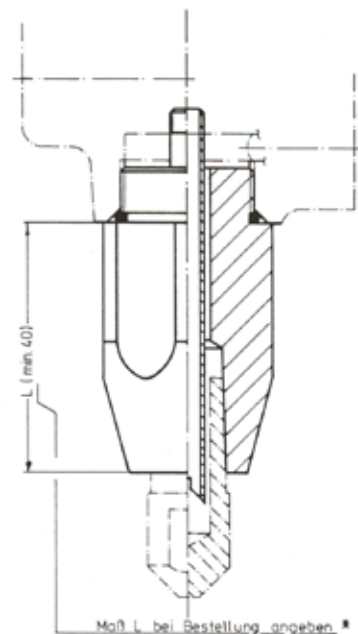

Prodloužení držáku elektrody

Závit:	Délka:	Objed. číslo:
M 32 x 1,5	Standard 95 mm	95_Z_17.51001.3
	na objednávku	...*_Z_17.51001.3
		* údaj o délce

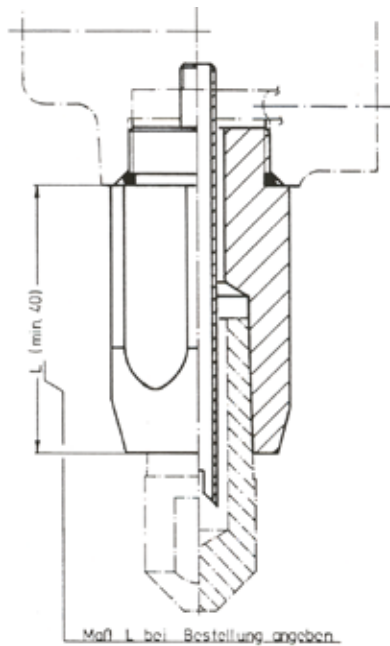

Prodloužení držáku elektrody

Závit:	Délka:	Objed. číslo:
M 32 x 1,5	Standard 100 mm	100_Z_17.51005.3
	na objednávku	...*_Z_17.51005.3
		* údaj o délce



DALEX - Vyrovnávací plato přítlaču pro přípravky výstupkových svařovacích lisů

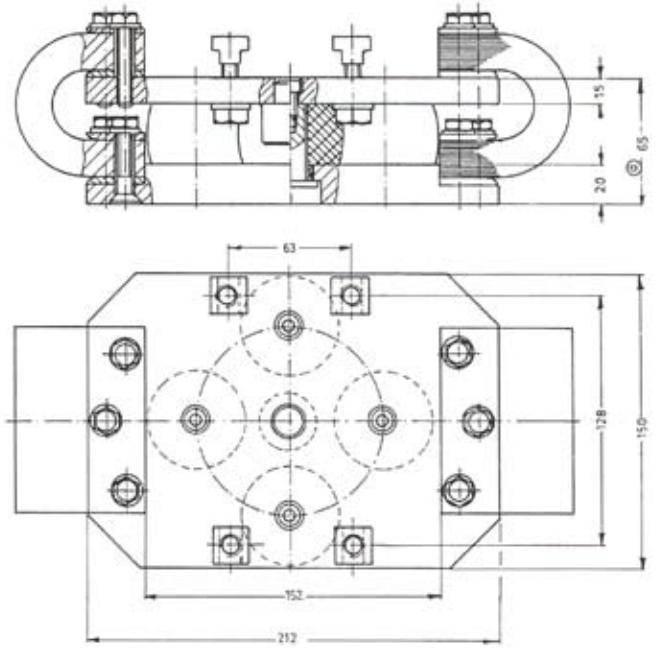

Vyrovnávací plato přítlaču pro přípr. výstup. svařovacích lisů / max. síla: 1800 daN

Použitelný pro stroje typu:

PMS 14-4

Objed. číslo:

Z_10.52531.3

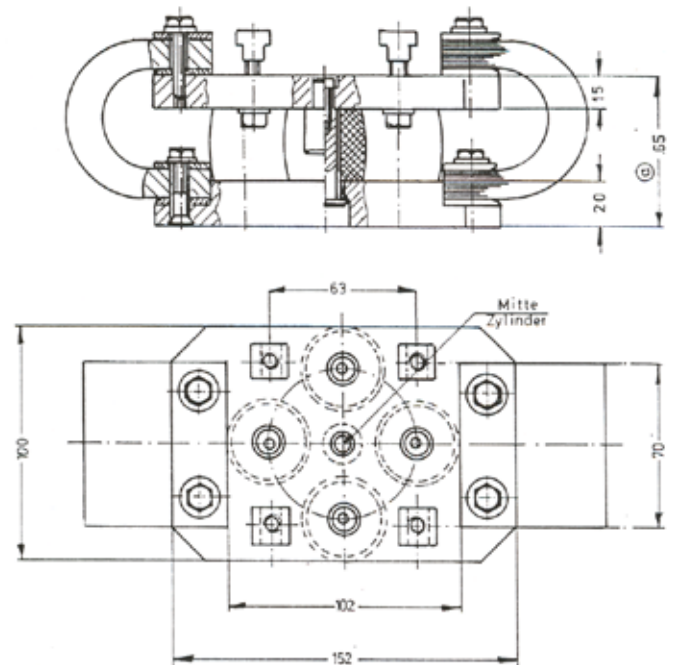

Vyrovnávací plato přítlaču pro přípr. výstup. svařovacích lisů / max. síla: 700 daN

Použitelný pro stroje typu:

PMS 10-2 / PMS 10-3 / PMS 10-4

Objed. číslo:

Z_10.52545.3

DALEX - Vyrovnávací plato přitlaku pro přípravky výstupkových svařovacích lisů

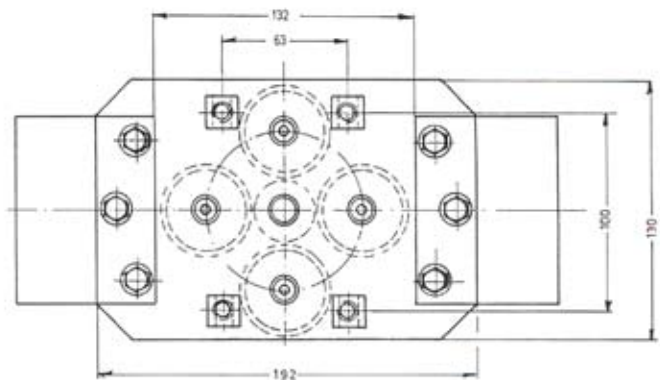
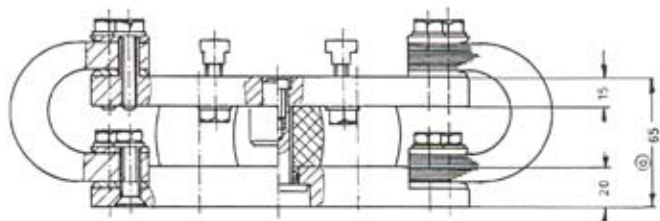

Vyrovnávací plato přitlaku pro přípr. výstup. svařovacích lisů / max. síla: 1200 daN

Použitelný pro stroje typu:

PMS 11-1 / PMS 11-2 / PMS 11-3 / PMS 11-4 /

PMS 14 / DW 140 / PMS 14-1 / PMS 14-2

Objed. číslo:

Z_10.52546.3

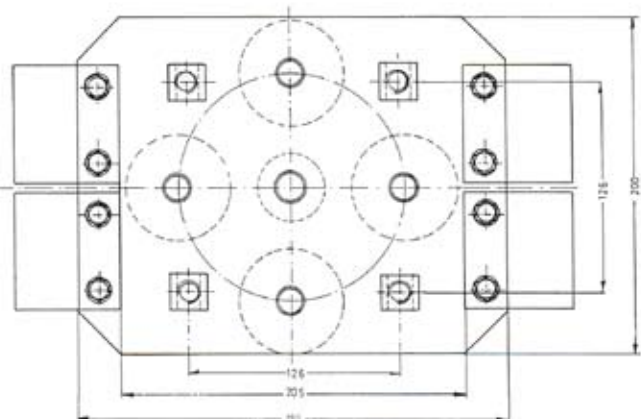
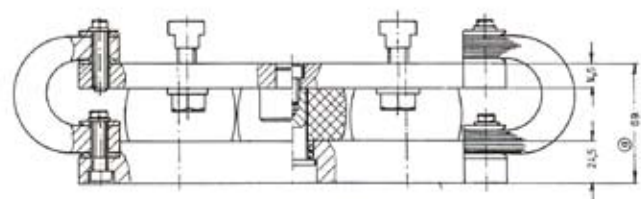

Vyrovnávací plato přitlaku pro přípr. výstup. svařovacích lisů / max. síla: 3000 daN

Použitelný pro stroje typu:

PMS 22-1 / PMS 16 / PMS 16-1 / PMS 16-2 /

PMS 16-3 / PMS 16-4 / DW 160-1 / DW 260 /

PMS 34 / DW 340 / PMS 34-1 / PMS 34-2 / PMS 34-3

Objed. číslo:

Z_10.52547.3



DALEX - Vyrovnávací plato přítlaču pro přípravky výstupkových svařovacích lisů

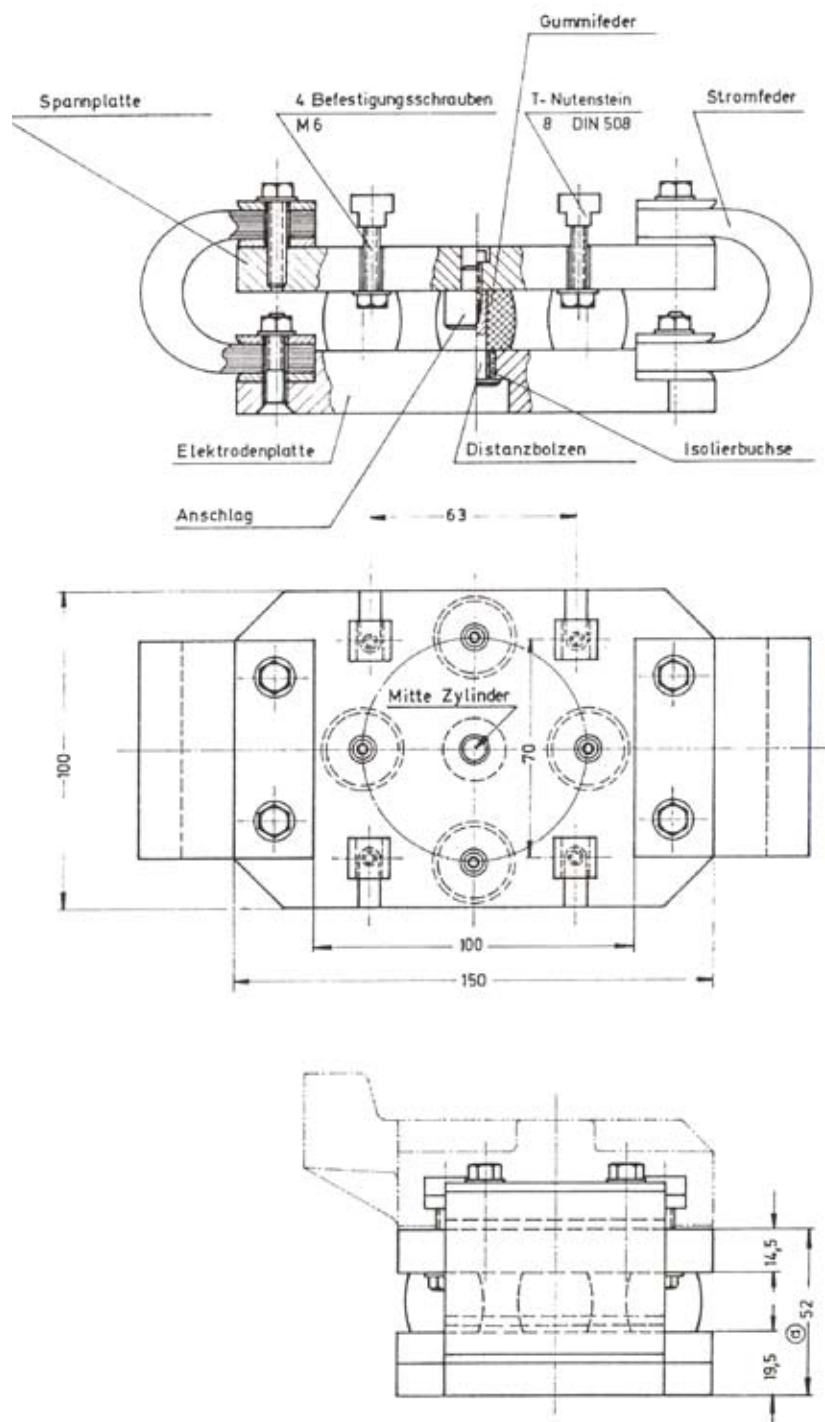

Vyrovnávací plato přítlaču pro přípr. výstup. svařovacích lisů / max. síla: 400 daN

Objed. číslo:

Z_10.51126.3

DALEX - Vyrovnávací plato přitlaku pro přípravky výstupkových svařovacích lisů

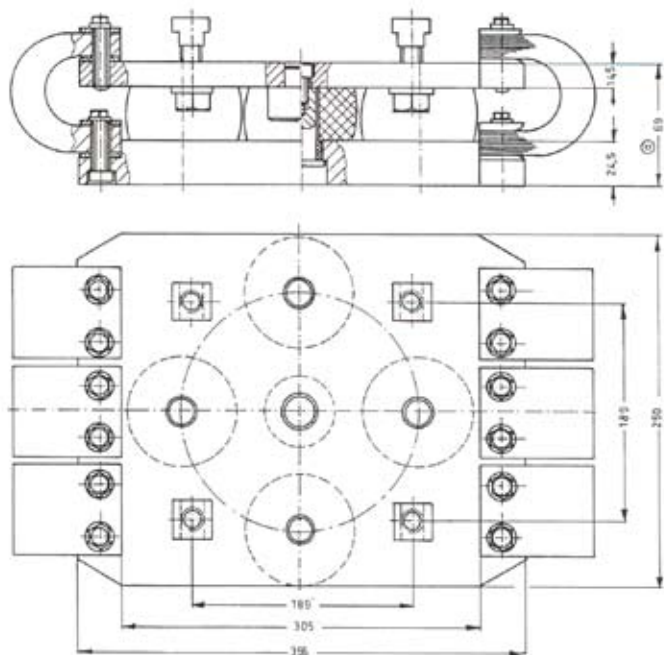

Vyrovnávací plato přitlaku pro přípr. výstup. svařovacích lisů / max. síla: 4000 daN

Použitelný pro stroje typu:

DW 360 / PMS 36 / DW 360-1 / PMS 36-1 /

PMS 36-2 / PMS 36-4

Objed. číslo:

Z_10.52635.3

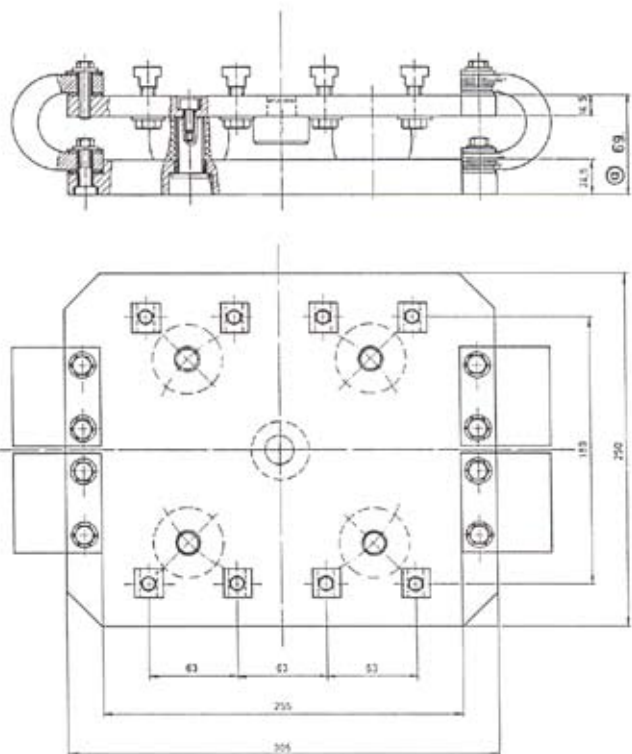

Vyrovnávací plato přitlaku pro přípr. výstup. svařovacích lisů / max. síla: 1800 daN

Použitelný pro stroje typu:

PMS 34-5 G3

Objed. číslo:

Z_10.53099.3



DALEX - Vyrovnávací plato přítlaču pro přípravky výstupkových svařovacích lisů

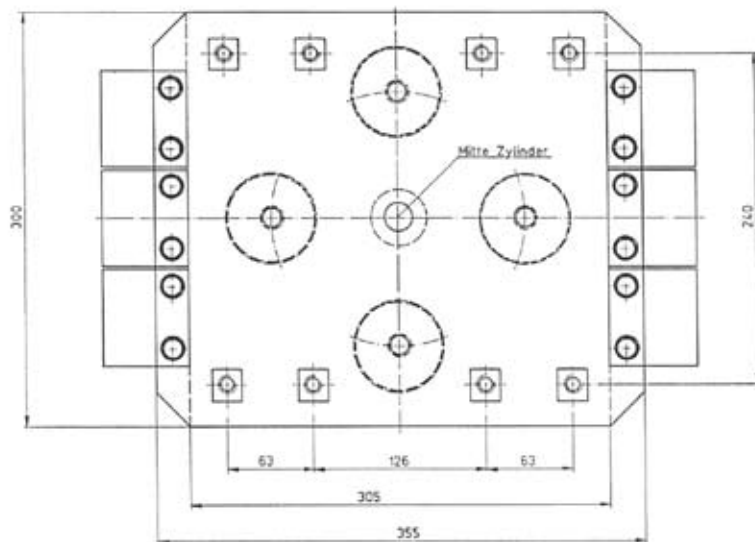
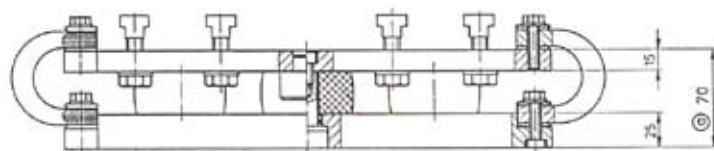

Vyrovnávací plato přítlaču pro přípr. výstup. svařovacích lisů / max. síla: 4000 daN

Použitelný pro stroje typu:

PMS 36-5 G3

Objed. číslo:

Z_10.53111.3

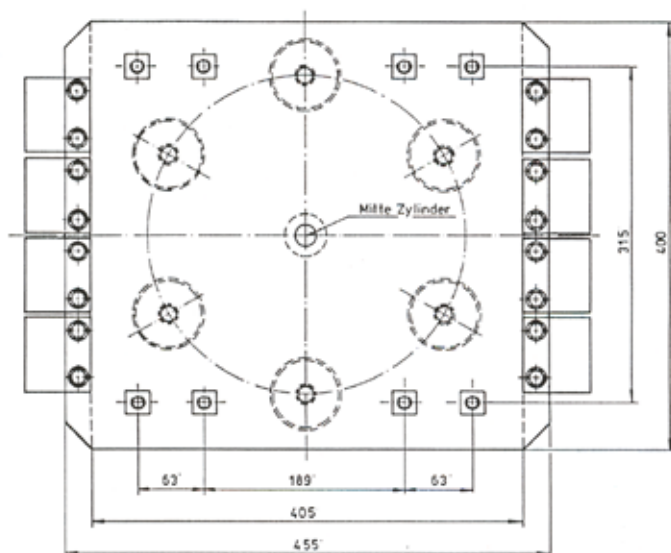
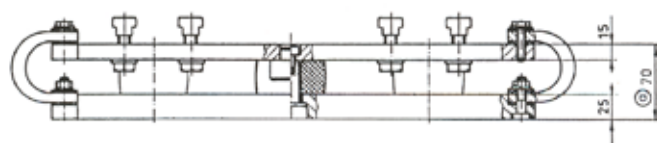

Vyrovnávací plato přítlaču pro přípr. výstup. svařovacích lisů / max. síla: 6000 daN

Použitelný pro stroje typu:

PMS 38-5 G3

Objed. číslo:

Z_10.53028.3

DALEX - Vyrovnávací plato přitlaku pro přípravky výstupkových svařovacích lisů

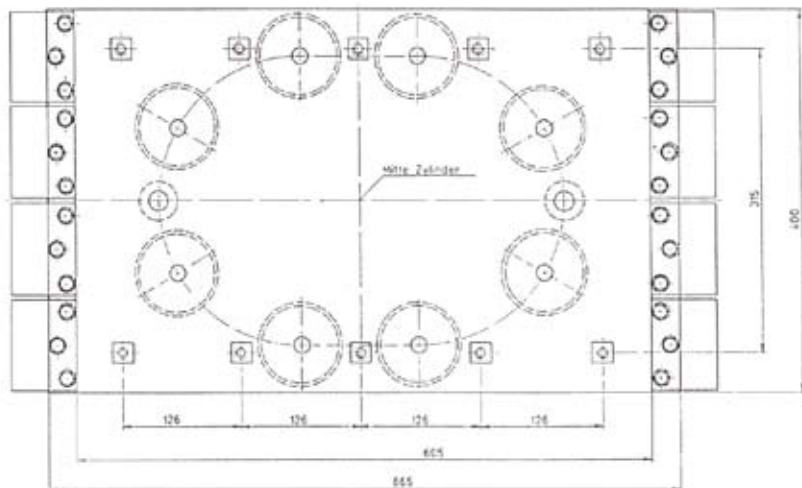
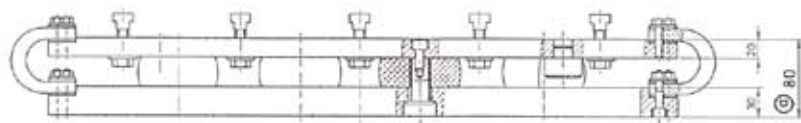

Vyrovnávací plato přitlaku pro přípr. výstup. svařovacích lisů / max. síla: 12000 daN

Použitelný pro stroje typu:

PMS 38-5 G3 speciální provedení

Objed. číslo:

Z_10.53095.3

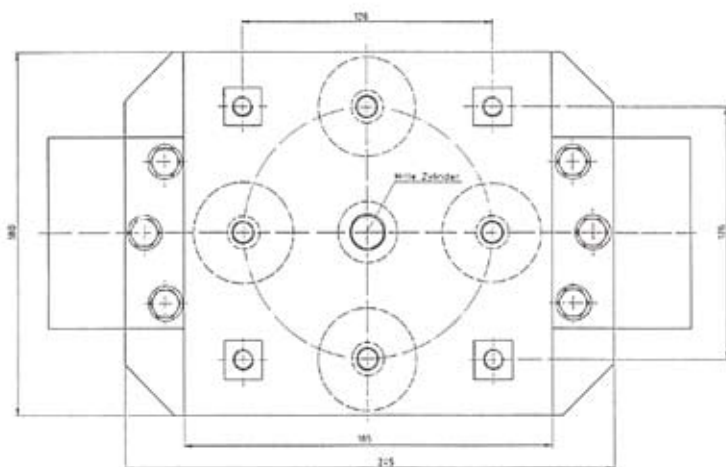
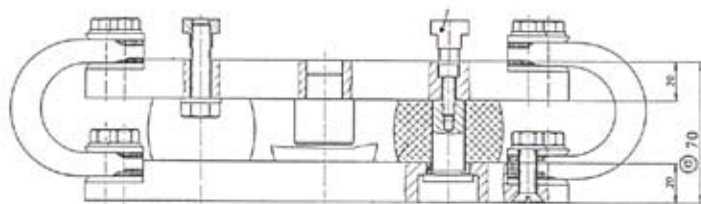

Vyrovnávací plato přitlaku pro přípr. výstup. svařovacích lisů / max. síla: 1800 daN

Použitelný pro stroje typu:

PMS 24-5 G3

Objed. číslo:

Z_10.53108.3

DALEX - Univezální trubkové rameno

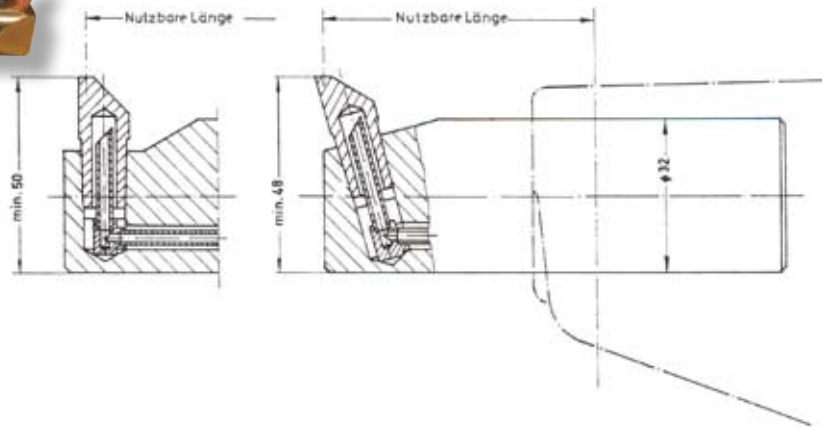

Univerz. trubkové rameno Ø 32 / použitel. délka standartní provedení 215 mm		
Jmenovité vyložení:	Elektroda:	Objed. číslo:
300 mm	přímá	Z_6.51411.3
	šikmá	Z_6.51278.3

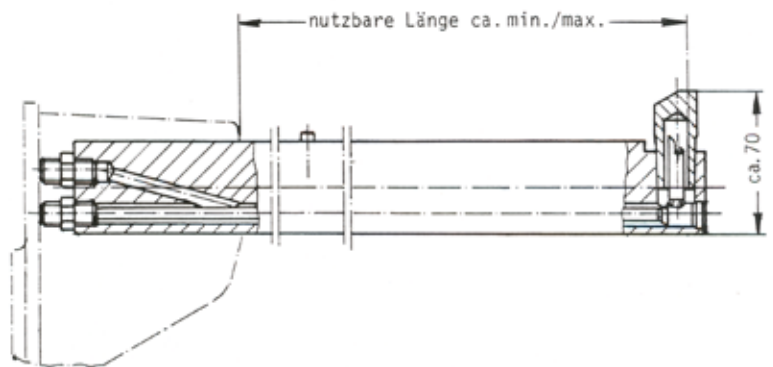

SF 16 , SL 16

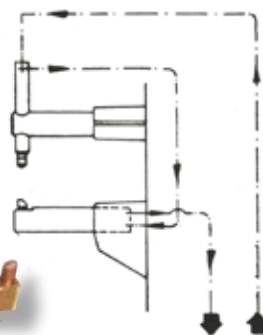

SF 25 , SL 25

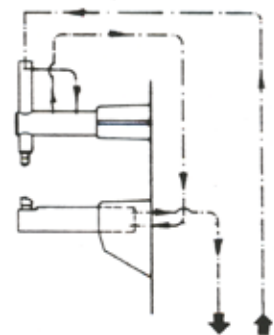

Univerzální trubkové rameno Ø 45		
Jmenovité vyložení:	Elektroda:	Objed. číslo:
500 mm	přímá	Z_6.52579.3
700 mm		Z_6.52580.3

DALEX - Univezální trubkové rameno

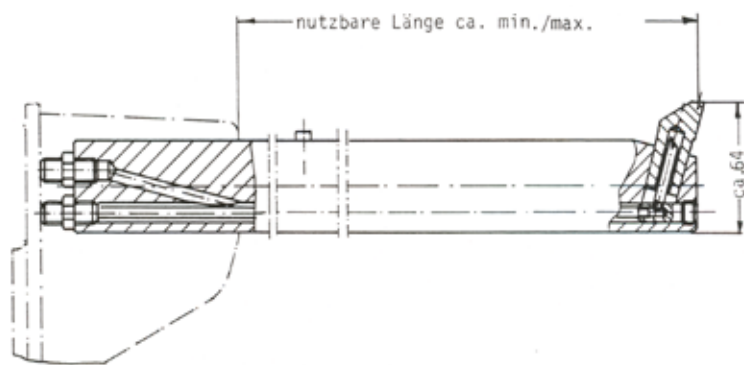

SF16 , SL16

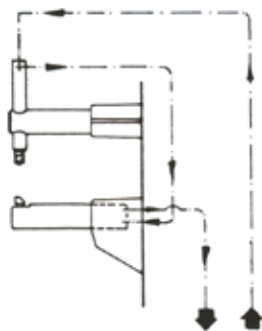

SF 25 , SL 25

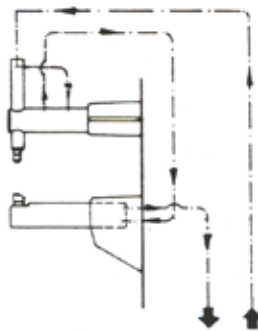

Univerz. trubkové rameno Ø 45 / použitel. délka standartní provedení 215 mm

Jmenovité vyložení:	Elektroda:	Objed. číslo:
500 mm	šikmá	Z_6.52581.3
700 mm		Z_6.52582.3



DALEX - Trubková ramena pro konkrétní typy strojů

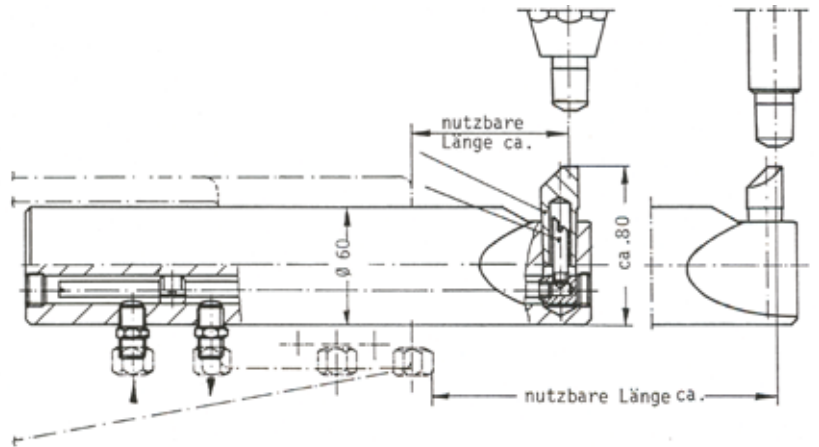

Trubková ramena pro konkrétní typy strojů Ø 60

Jmenovité vyložení:	Typ stroje:	Objed. číslo:
250 mm, 350 mm, 550 mm	PMS 10-4	Z_6.52548.3
750 mm	PL 40 / 63	Z_6.52549.3
250 mm, 350 mm, 550 mm,	PMS 11-4	Z_6.52550.3
750 mm, 1050 mm		Z_6.52554.3
		Z_6.52555.3
		Z_6.52556.3

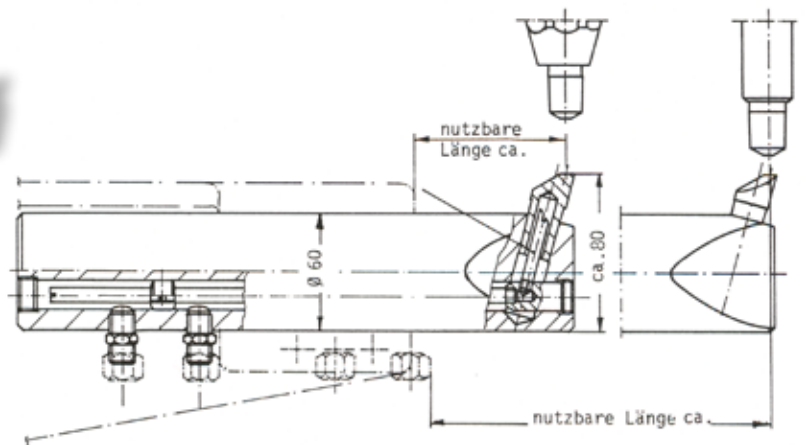

Trubková ramena pro konkrétní typy strojů Ø 60 / šikmá elektroda

Jmenovité vyložení:	Typ stroje:	Objed. číslo:
250 mm, 350 mm, 550 mm	PMS 10-4	Z_6.52551.3
750 mm	PL 40 / 63	Z_6.52552.3
250 mm, 350 mm, 550 mm,	PMS 11-4	Z_6.52553.3
750 mm, 1050 mm		Z_6.52557.3
		Z_6.52558.3
		Z_6.52559.3

DALEX - Trubková ramena pro konkrétní typy strojů

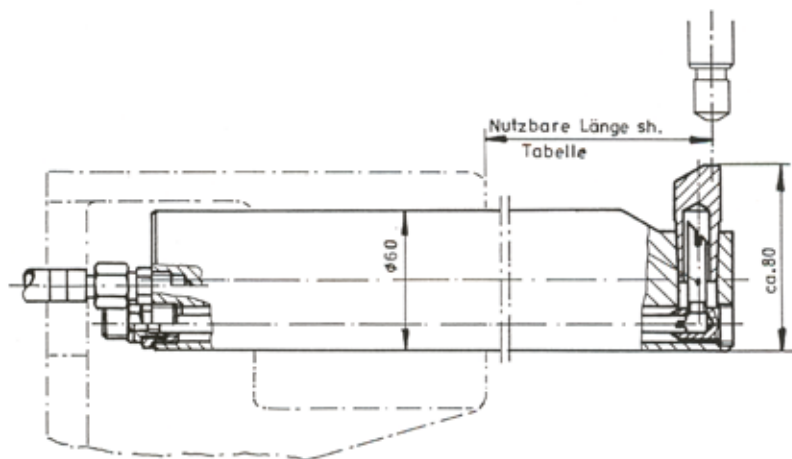

Trubková ramena pro konkrétní typy strojů $\phi 60$ / přímá elektroda

Jmenovité vyložení:	Typ stroje:	Objed. číslo:
250 mm, 550 mm	PL 40 / 63	Z_6.52812.3
450 mm, 750 mm	PL 40-1 / 63-1	Z_6.52813.3

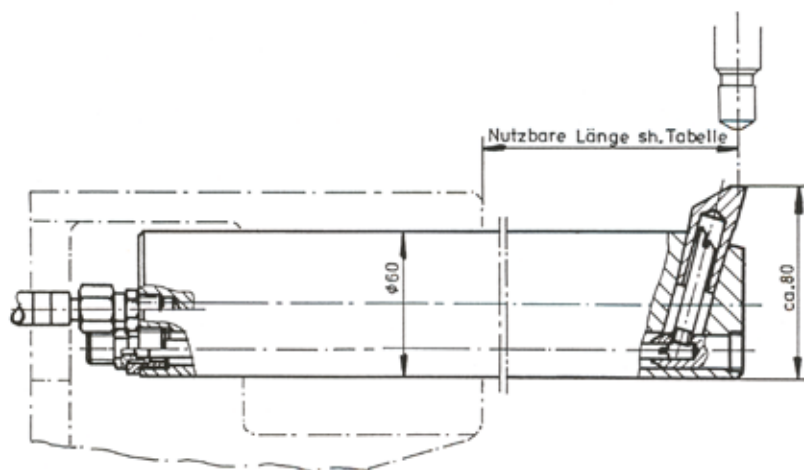

Trubková ramena pro konkrétní typy strojů $\phi 60$ / šikmá elektroda

Jmenovité vyložení:	Typ stroje:	Objed. číslo:
250 mm, 550 mm	PL 40 / 63	Z_6.52814.3
450 mm, 750 mm	PL 40-1 / 63-1	Z_6.52815.3

DALEX - Trubková ramena pro konkrétní typy strojů

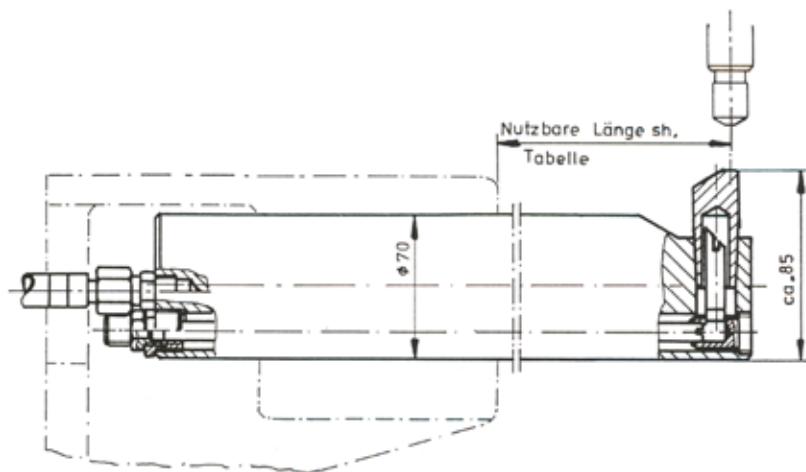

Trubková ramena pro konkrétní typy strojů Ø 70 / přímá elektroda

Jmenovité vyložení:	Typ stroje:	Objed. číslo:
350 mm, 650 mm	PL 80 / 100	Z_6.52816.3

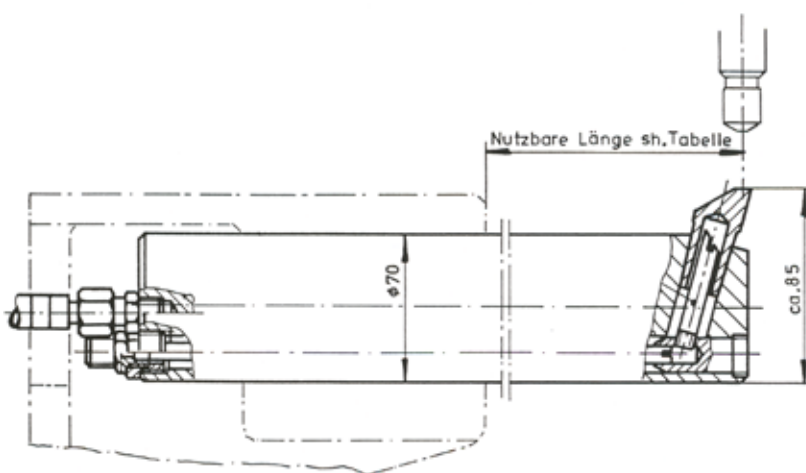

Trubková ramena pro konkrétní typy strojů Ø 70 / šikmá elektroda

Jmenovité vyložení:	Typ stroje:	Objed. číslo:
350 mm, 650 mm	PL 80 / 100	Z_6.52817.3

DALEX - Trubková ramena pro konkrétní typy strojů

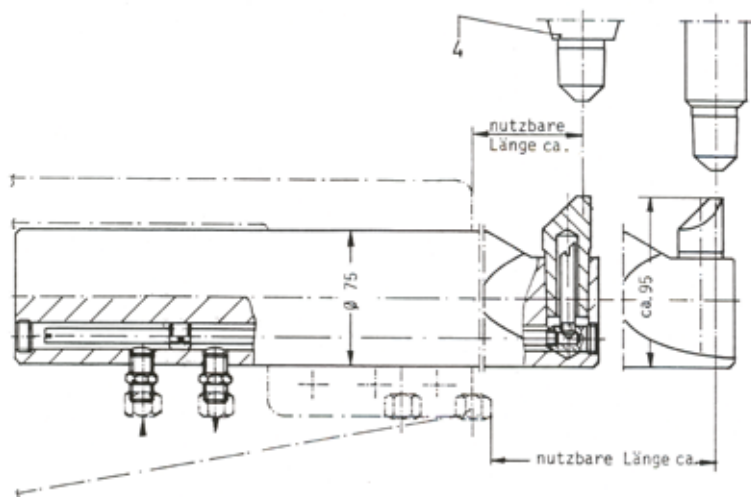

Trubková ramena pro konkrétní typy strojů Ø 75 / přímá elektroda

Jmenovité vyložení:	Typ stroje:	Objed. číslo:
350 mm, 550 mm, 750 mm,	PMS 14-4	Z_6.52533.3
1050 mm		Z_6.52534.3
		Z_6.52535.3

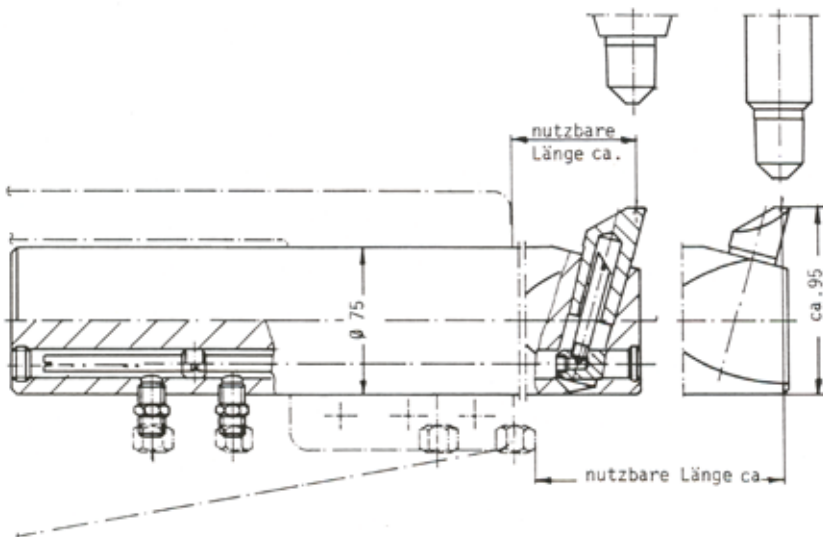

Trubková ramena pro konkrétní typy strojů Ø 75 / šikmá elektroda

Jmenovité vyložení:	Typ stroje:	Objed. číslo:
350 mm, 550 mm, 750 mm,	PMS 14-4	Z_6.52536.3
1050 mm		Z_6.52537.3
		Z_6.52538.3

DALEX - Trubková ramena pro konkrétní typy strojů

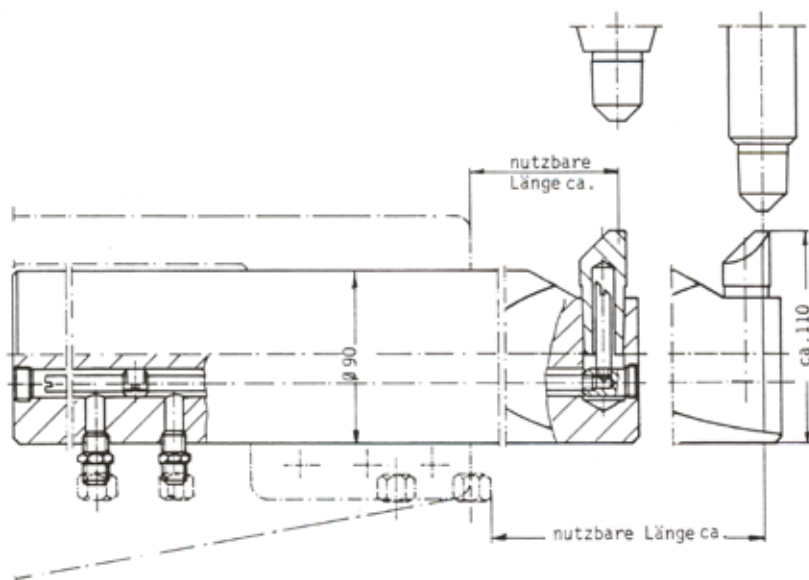

Trubková ramena pro konkrétní typy strojů Ø 90 / přímá elektroda

Jmenovité vyložení:	Typ stroje:	Objed. číslo:
350 mm, 550 mm, 750 mm,	PMS 16-4	Z_6.52560.3
1050 mm		Z_6.52561.3

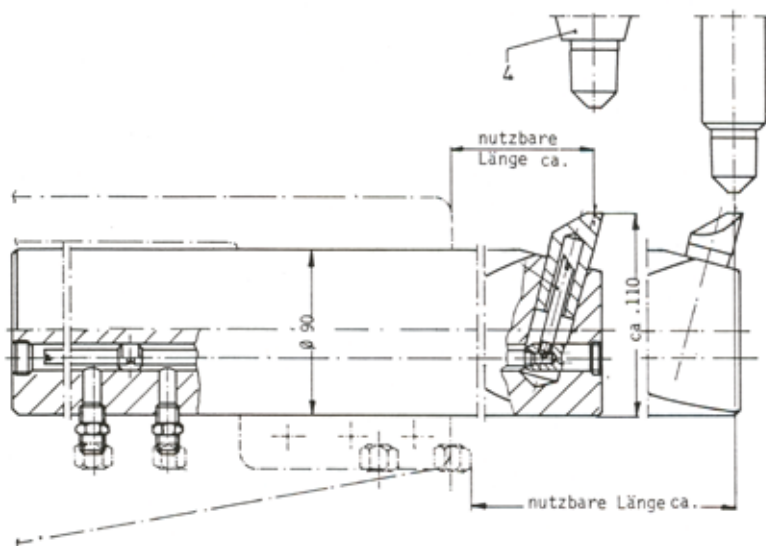

Trubková ramena pro konkrétní typy strojů Ø 90 / přímá elektroda

Jmenovité vyložení:	Typ stroje:	Objed. číslo:
350 mm, 550 mm, 750 mm,	PMS 16-4	Z_6.52562.3
1050 mm		Z_6.52563.3

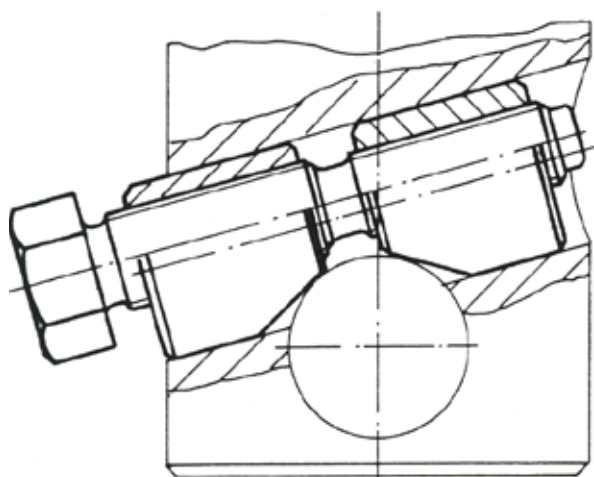

Upínací svorky	
Ø cm	Objed. číslo:
Ø 25	Z_2.52395.3
Ø 30	Z_2.52400.3
Ø 35	Z_2.52434.3

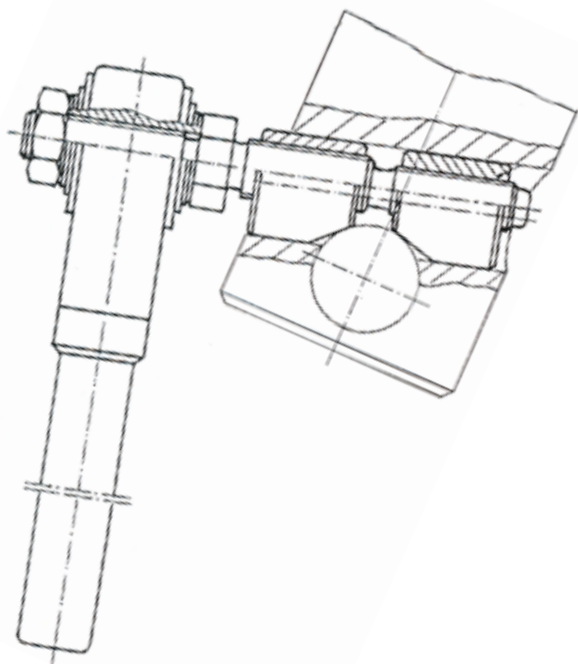

Upínací svorky s ráčnou	
Ø cm	Objed. číslo:
Ø 25	Z_2.53147.3
Ø 30	Z_2.53148.3
Ø 35	Z_2.53149.3



DALEX - Wasserrückkühler

Wasserrückkühlgeräte senken die Betriebskosten von wassergekühlten Schweißmaschinen:

- kein Frischwasserverbrauch
- keine Ablagerungen im Kühlsystem der Maschinen
- umweltfreundlich
- große Kühlleistung

Wasserrückkühlgeräte bieten mehr:

- kompakte Bauweise
- mit Bronzepumpe bei DRS 1.2 - DRS 10.2 und DRS 12.2
- platzsparende Beistellung zu jeder Maschine
- keine aufwendigen Installationen
- gute Zugänglichkeit für Wartungsarbeiten
- geräuscharmer Betrieb - beliebige Vorwahl der Vorlauftemperatur
- Armaturen zur Überwachung.

Die Kühlgeräte werden anschlussfertig geliefert, das Kältekompressoraggregat ist großzügig dimensioniert und erlaubt einen Einsatz bis max. +32 °Celsius Umgebungstemperatur.

Wasserrückkühler mit Kältekompressor Baureihe COOL

Flüssigkeitsrückkühler des Typs COOL

- sind kontinuierlich arbeitende Anlagen zum Kühlen von Produktionsmaschinen
- arbeiten bei einer Umgebungstemperatur bis ca. 32 °C
- haben einen vollhermetischen Kompressor
- haben eine serienmäßig eingebaute Pumpe
- kühlen standardmäßig bei einer Vorlauftemperatur von 10 °C bis 25 °C
- sind nur für Innenaufstellung geeignet

Standardausführung

Vollhermetischer Kühlwasserrückkühler. Sämtliche Kühlkomponenten sind auf einem Montageblech aufgebaut und durch ein stabiles Stahlblechgehäuse geschützt; COOL 1 bis COOL 4 Edelstahlgehäuse, größere Gehäuse Stahlblech, Lackierung RAL 5010 (blau) Struktur.

Kältekreislauf

Kältekompressor, luftgekühlter Lamellenkondensator, Kältemittelsammler, Kältemittelrockner, Schauglas, Kapillarrohr oder Expansionsventil, Wärmetauscher, Kupferverrohrung, Kältemittel
FCKW frei R1 34 A bzw. R 404 A.

Kühlwasserkreislauf

Wassertank, Kreiselpumpe, Bypassventil, bei COOL 1 bis COOL 4 manuelle Wassernachfüllung, größere Geräte mit automatischer Wassereinspeisung incl. Verrohrung und erforderlicher Isolierung.

Elektrische Steuerung

Schalt- und Regelorgane, Thermostat und Temperaturanzeige befinden sich in einem staubdichten Schaltschrank, ab COOL 5 Sammelstörmelder. Die anschlussfertige Kompaktanlage wird auf Funktion und Kälteleistung geprüft.

DALEX - Wasserrückkühler

Typ:	Einheit:	COOL 1	COOL 2	COOL 3	COOL 4
Kälteleistung ¹⁾	kW	1,35	1,90	2,70	4,70
Anschlussspannung (50 Hz)	V	1 x 230	1 x 230	1 x 230	3 x 400
Kompressorleistung	kW	0,46	1	1,19	1,75
Umlaufmenge b. TD 5 K	l/min	3,6	5,4	7,74	13,5
Pumpenleistung b. 2 bar ²⁾	l/min	15	15	15	30
Pumpenleistung b. 3 bar ²⁾	l/min	8	8	8	22
Pumpenleistung b. 4 bar ²⁾	l/min	2,5	2,5	2,5	15
Bypass	---	nein	inkl.	inkl.	inkl.
Wassertank	L	6	21	21	21
Wasseranschlüsse / Rohrgewinde	---	Schnell- kupplung	Muffen- schieber 3/4"	Muffen- schieber 3/4"	Muffen- schieber 3/4"
Anschlussleistung ges.	kW	0,7	1,34	1,5	2,2
Gewicht (netto)	kg	42	85	85	85
Länge	mm	556	770	770	770
Breite	mm	440	490	490	4,90
Höhe	mm	345	500	500	500
Wassereinspeisung	---	Hand	Hand	Hand	Hand
Gehäuseausführung	---	Kompakt	Kompakt	Kompakt	Kompakt
Gehäusematerial	---	Edelstahl	Edelstahl	Edelstahl	Edelstahl
Anlage fahrbar	---	nein	ja	ja	ja
Regelung	---	mech.	elektron.	elektron.	elektron.
Anzeige	---	nein	digital	digital	digital
Kältemittel	---	R134A	R134A	R134A	R134A

1) bei Vorlauftemperatur 20 °C und Umgebungstemperatur max. 32 °C,
Temperaturdifferenz (TD)
Vor-, Rücklauf max. 5 K

2) theoretische Pumpenleistung



DALEX - Wasserrückkühler

Typ:	Einheit:	COOL 5	COOL 6	COOL 7	COOL 8	COOL 10
Kälteleistung ¹⁾	kW	5,85	7,70	10,50	12,40	18,00
Anschlussspannung (50 HZ)	V	3 x 400	3 x 400	3 x 400	3 x 400	3 x 400
Kompressorleistung	kW	2,37	2,89	2,85	4,32	6,21
Umlaufmenge b. TD 5 k	l/min	15,50	20,64	30,10	35,50	51,60
Pumpenleistung b. 2 bar ²⁾	l/min	58,00	58,00	58,00	58,00	123,00
Pumpenleistung b. 3 bar ²⁾	l/min	44,00	44,00	44,00	44,00	102,00
Pumpenleistung b. 4 bar ²⁾	l/min	22,00	22,00	22,00	22,00	72,00
Bypass	---	inkl.	inkl.	inkl.	inkl.	inkl.
Wassertank	---	87	87	140	140	300
Wasseranschlüsse / Rohrgewinde	---	R 3/4"	R 3/4"	R 3/4"	R 3/4"	R 1"
Anschlussleistung ges.	kW	2,90	3,40	3,90	5,30	8,50
Gewicht (netto)	kg	152,00	205,00	205,00	220,00	420,00
Länge	mm	730	730	860	860	1470
Breite	mm	675	675	760	760	730
Höhe	mm	1165	1165	1370	1370	1560
Wassereinspeisung	---	autom.	autom.	autom.	autom.	autom.
Gehäuseausführung	---	Stahlblech	Stahlblech	Stahlblech	Stahlblech	Stahlblech
Gehäusematerial	---	Pulver- beschichtet	Pulver- beschichtet	Pulver- beschichtet	Pulver- beschichtet	Pulver- beschichtet
Anlage fahrbar	---	ja	ja	Option	Option	Option
Regelung	---	elektron.	elektron.	elektron.	elektron.	elektron.
Anzeige	---	digital	digital	digital	digital	digital
Kältemittel	---	R134A	R134A	R134A	R404A	R404A

1) bei Vorlauftemperatur 20 °C und Umgebungstemperatur max. 32 °C, Temperaturdifferenz (TD) Vor-, Rücklauf max. 5 K

2) theoretische Pumpenleistung

Zuordnung (Richtwerte)										
Typ:	Einheit:	COOL 1	COOL 2	COOL 3	COOL 4	COOL 5	COOL 6	COOL 7	COOL 8	COOL 10
Punktschweißzangen, Punkt- und Buckelschweißmaschinen in Wechselstromausführung	kVA ¹⁾	40	63	100	160	200	250	250	315	---
Punkt- und Buckelschweiß- maschinen in Dreiphasen Gleichstromausführung	kVA ¹⁾	40	63	100	100	125	200	200	250	---
Nahtschweißmaschine in Wechselstromausführung	kVA ¹⁾	---	---	---	80	80	---	---	160	250

1) Nennleistung bei 50% ED

Kälteleistung bei 20°C Vorlauftemperatur und 25 °C Umgebungstemperatur

Maximale Umgebungstemperatur 42°C

Leistungszuordnung der Wasserrückkühler unter Beachtung üblicher Einsatzbedingungen,
d. h. intermittierender Betrieb, keine Langzeitschweißung, kein Dauerstrom beim Anschluß einer
Widerstandsschweißmaschine.

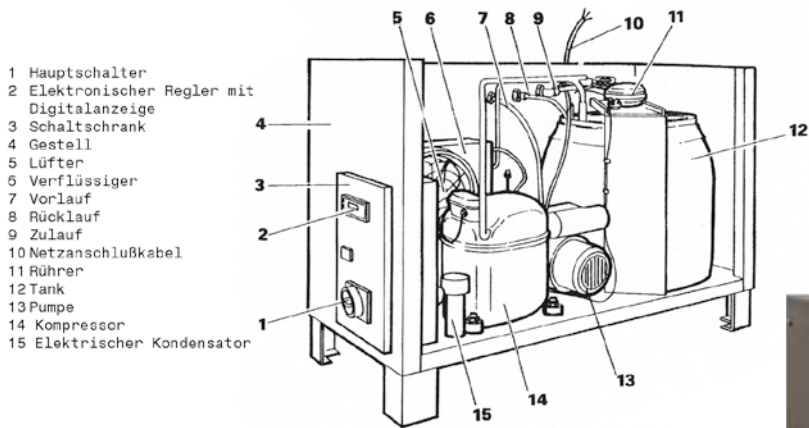

Wasserrückkühler	
Typ:	Objed. číslo:
Cool 1	X_Cool1

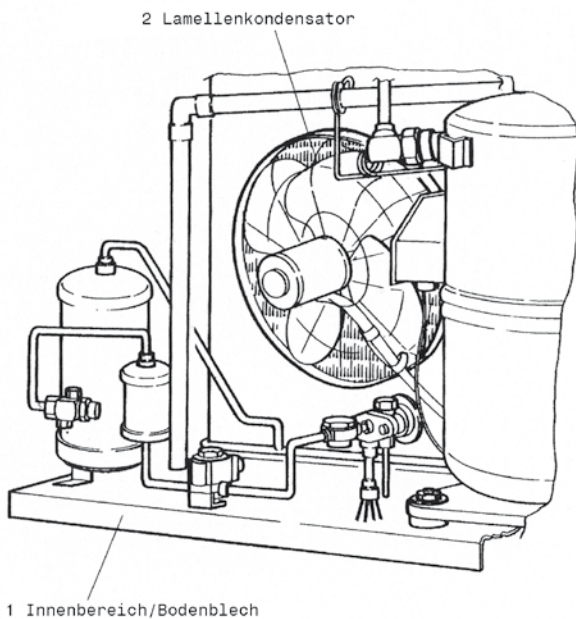

Wasserrückkühler	
Typ:	Objed. číslo:
Cool 2	X_Cool2
Cool 3	X_Cool3
Cool 4	X_Cool4
Cool 5	X_Cool5
Cool 6	X_Cool6
Cool 7	X_Cool7
Cool 8	X_Cool8
Cool 10	X_Cool10



DALEX - Wasserrückkühler

Wasserrückkühler mit Kältekompressor Baureihe DRS und DRF

Die hochleistungsfähigen luft- und wassergekühlten Kompaktkälteanlagen der Baureihe DRS und DRF erhöhen nicht nur die Produktivität, sondern senken auch die Herstellungskosten.

Überschüssige Wärme aus Produktions- oder Prozesssystemen wird durch gezieltes Kühlen mit kaltem Wasser aus dem System abgeführt. DRS / DRF Kompaktkühlgeräte besitzen großzügig dimensionierte Bauteile und haben einen extrem guten Wirkungsgrad.

Qualitäts- und Leistungsmerkmale

- stabile Profilrahmenkonstruktion mit leicht abnehmbaren Verkleidungsblechen
- servicefreundliche Anordnung aller Bauteile
- wetterfeste Lackierung
- umweltfreundliche und energiesparende Kompaktheit
- jedes Gerät wird einem Leistungstest unterzogen
- Ausführung gemäß gängigen Vorschriften
- hocheffizienter schwingungsgedämpfter und geräuscharmer Verdichter
- auf den Anwendungsfall abgestimmter Verflüssiger und Verdampfer
- komplett werksseitig montierter Kältekreislauf mit allen erforderlichen Kälte- und Sicherheitsbau teilen sowie mit vollständiger Öl- und Kältemittelfüllung (FCKW – frei)
- Kaltwasserkreislauf mit großzügigem Tank, Wasserrumwälzpumpe, Wassernachspeisemöglichkeit und allen Verbindungsleitungen
- kompletter elektrischer Schaltschrank mit allen nötigen Regel- und Überwachungseinrichtungen, komplett verdrahtet mit digitalem Temperaturregler

Standardausführung

Vollthermischer Rückkühler mit Grundrahmen in allseitig verkleideter Stahlblechkonstruktion und abnehmbaren Montageklappen. Lackierung enzianblau, RAL 5010, Ausführung „S“ = stationär.

Kältekreislauf

Kältekompressor, luftgekühlter Lamellenkondensator, ausreichender Kältemittelsammler, Filter mit Kältemittelrockner, Schauglas, Expansionsventil (Magnetventil, Frostschutz und Ölsumpfheizung, nur bei DRF 7 bis DRF 13), Wärmetauscher, Kupferverrohrung, Kältemittelbetriebsfüllung, Ausrüstung entspricht UVV, VBG 20.

Kühlwasserkreislauf

Wassertank, Kreislpumpe, Überstromventil und automatische Wassernachspeisung (nicht bei DRS 1) einschließlich Verrohrung und erforderlicher Isolierung. Kreislpumpe in Bronzeausführung (nicht bei DRS 11 und DRS 13) mit Pumpengehäuse und Laufrad aus Bronze, Welle aus Edelstahl.

Elektrische Steuerung

In geschlossenem Schaltkasten mit sämtlichen Schalt-, Regel- und Überwachungsgeräten, Motorschutz, einschließlich Kontaktthermometer und Funktionsüberwachungslampen (nicht bei DRS 1) in fertig verdrahteter Ausführung, entsprechend VDE 0113 und VDE 0100.

Typ:	Einheit:	DRS 1.2	DRF 2.2	DRF 3.2	DRF 4.2	DRF 5.2	DRF 6.2	DRS 7.2
Kälteleistung ¹⁾	W	1250	1800	2700	4500	5800	7800	9000
Anschlussspannung (50 HZ)	V	1 x 230	1 x 230	1 x 230	3 x 400	3 x 400	3 x 400	3 x 400
Kompressorleistung	kW	0,27	0,37	0,55	0,92	1,10	1,50	2,60
Umlaufmenge b. TD 5 k	l/h	400	400	400	750	890	1100	1400
Pumpenleistung b. 2 bar ²⁾	l/min	26	26	26	50	50	50	50
Pumpenleistung b. 3 bar ²⁾	l/min	16	16	16	40	40	40	40
Pumpenleistung b. 4 bar ²⁾	l/min	---	---	---	28	28	28	28
Wassertank		10	60	60	90	90	90	120
Wasseranschlüsse / Rohrgewinde		G 1/2	G 3/4	G 3/4	G 3/4	G 3/4	G 3/4	G 3/4
Anschlussleistung ges.	kW	0,65	0,80	1,00	1,50	1,90	2,30	3,80
Gewicht (netto)	kg	64	132	134	156	160	170	190
Breite	mm	625	900	900	900	900	900	800
Höhe	mm	685	1020	1020	1020	1020	1020	1700
Tiefe	mm	425	600	600	600	600	600	1050
Alte Typenbez.		LT mini	LT1	LT 2	LT 4	LT 5	LT 6	RKV 2.2

Typ:	Einheit:	DRS 8.2	DRS 9.2	DRS 10.2	DRS 11.2	DRS 12.2	DRS 13.2
Kälteleistung ¹⁾	W	11000	13500	17500	26000	29000	33000
Anschlussspannung (50 HZ)	V	3 x 400	3 x 400	3 x 400	3 x 400	3 x 400	3 x 400
Kompressorleistung	kW	3,40	4,40	5,00	7,50	8,50	10,10
Umlaufmenge b. TD 5 k	l/h	1800	2200	2800	3600	4200	5300
Pumpenleistung b. 2 bar ²⁾	l/min	50	50	50	65	115	115
Pumpenleistung b. 3 bar ²⁾	l/min	40	40	40	66	115	115
Pumpenleistung b. 4 bar ²⁾	l/min	28	28	28	45	115	115
Wassertank		120	200	200	400	400	400
Wasseranschlüsse / Rohrgewinde		G 3/4	G 3/4	G 1	G 1	G 1 1/4	G 1 1/4
Anschlussleistung ges.	kW	4,60	5,60	6,20	9,90	10,50	12,90
Gewicht (netto)	kg	240	280	310	325	350	390
Breite	mm	800	800	800	1500	1500	1500
Höhe	mm	1700	1700	1700	1700	1700	1700
Tiefe	mm	1050	1050	1050	1050	1050	1050
Alte Typenbez.		RKV 3.2	RKV 4.2	RKV 5.2	RKV 7.2	RKV 8.2	RKV 9.2

1) bei Vorlauftemperatur 20 °C und Umgebungstemperatur max. 32 °C, Temperaturdifferenz (TD) Vor-, Rücklauf max. 5 K

2) theoretische Pumpenleistung

DALEX - Wasserrückkühler

Zuordnung (Richtwerte)											
Typ	Einheit:	DRS 1.2	DRF 2.2	DRF 3.2	DRF 4.2	DRF 5.2	DRF 6.2	DRS 7.2	DRS 8.2	DRS 9.2	DRS 10.2
Punktschweißzangen, Punkt- und Buckelschweißmaschinen	kVA ³⁾	max. 40	max. 63	max. 100	max. 160	max. 200	max. 250	max. 250	max. 315	max. 400	---
Nahtschweißmaschine	kVA ³⁾	---	---	---	80	80	---	---	160	250	250

3) Nennleistung bei 50 % ED

Leistungszuordnung der Wasserrückkühler unter Beachtung üblicher Einsatzbedingungen, d. h. intermittierender Betrieb keine Langzeitschweißung, kein Dauerstrom.

Praktische Erfahrungswerte (keine Messwerte) beim Anschluss einer Punktschweißzange oder -maschine (Wechselstrom- u. Einphasen-Gleichstrom). Dreiphasen-Gleichstrommaschine auf Anfrage.



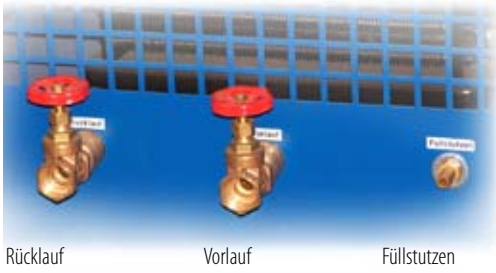

Rücklauf

Vorlauf

Füllstutzen



Wasserrückkühler	
Typ:	Objed. číslo:
DRS 1.2	DRS_1.2
DRF 2.2	DRF_2.2
DRF 3.2	DRF_3.2
DRF 4.2	DRF_4.2
DRF 5.2	DRF_5.2
DRF 6.2	DRF_6.2
DRS 7.2	DRS_7.2
DRS 8.2	DRS_8.2
DRS 9.2	DRS_9.2
DRS 10.2	DRS_10.2
DRS 11.2	DRS_11.2
DRS 12.2	DRS_12.2
DRS 13.2	DRS_13.2



Rücklauf

Vorlauf

Füllstutzen

DALEX - Federzüge

DALEX Federzüge wurden mit Sorgfalt und fachlicher Präzision gefertigt. Sie entsprechen in jeder Beziehung dem fortgeschrittenen Stand der Technik und damit auch allen Vorgaben des Deutschen Instituts für Normung DIN 15 112.

DALEX Federzüge bieten:

- perfekte Ergonomie am Arbeitsplatz
- Arbeitsabläufe werden flüssiger und sicherer
- ausgezeichnetes Rückhol- bzw. Ausgleichsverhalten
- die idealen Helfer in Montage und Produktion

Der Tragbereich der DALEX – Federzüge Typ D4/5 bis D4/21 und D5/20/1 bis D5/100/1 ist je nach Ausführung gemäß Typenschild differenziert:

Typ	Traglastbereich kg	Eigengewicht kg
D4/5	3,0 – 5,0	2,9
D4/7	4,5 – 7,0	3,1
D4/10	6,0 – 10,0	3,2
D4/14	9,0 – 14,0	3,4
D4/17	13,0 – 17,0	3,6
D4/21	16,0 – 21,0	3,8
D5/20/1	12,0 – 20,0	14,8
D5/30/1	20,0 – 30,0	15,2
D5/45/1	30,0 – 45,0	16,9
D5/60/1	45,0 – 60,0	17,3
D5/75/1	60,0 – 75,0	18,7
D5/90/1	75,0 – 90,0	19,7
D5/100/1	90,0 – 100,0	20,9

Seilauszug bei allen Federzügen 2000 mm.
Federzüge ab 100 kg auf Anfrage

Federzüge / Seilauszug 2000 mm			
Typ:	Traglast:	Eigengewicht:	Objed. číslo:
D 4/5	3-5 kg	2,9 kg	D_4_5
D 4/7	4,5-7 kg	3,1 kg	D_4_7
D 4/10	6-10 kg	3,2 kg	D_4_10
D 4/14	9-14 kg	3,4 kg	D_4_14
D 4/17	13-17 kg	3,6 kg	D_4_17
D 4/21	16-21 kg	3,8 kg	D_4_21

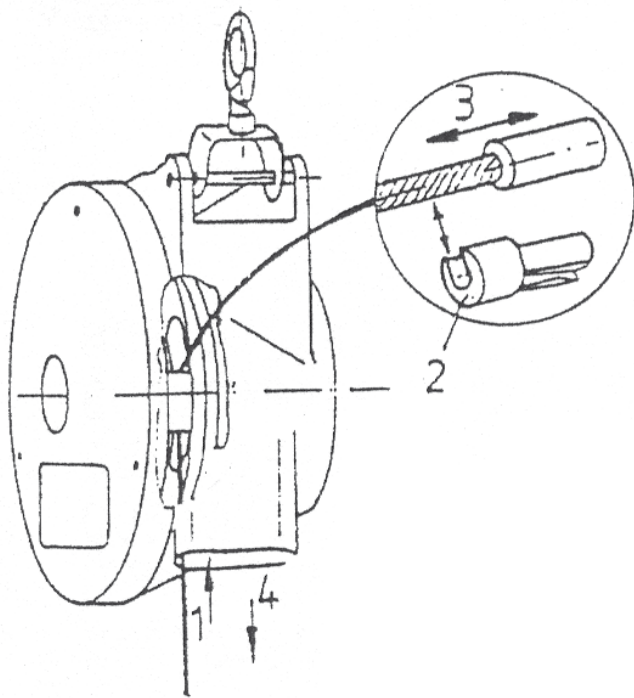

Federzüge / Seilauszug 2000 mm			
Typ:	Traglast:	Eigengewicht:	Objed. číslo:
D 5/30-1	21-30 kg	16,3 kg	D_5_30_1
D 5/45-1	31-45 kg	18 kg	D_5_45_1
D 5/60-1	46-60 kg	18,4 kg	D_5_60_1
D 5/75-1	61-75 kg	19,8	D_5_75_1
D 5/90-1	76-90 kg	20,8 kg	D_5_90_1
D 5/100-1	91-100 kg	21 kg	D_5_100_1



DALEX - Mittelfrequenz-Transformatoren

Methode

In einer speziellen Invertersteuerung wird die dreiphasige Netzspannung gleichgerichtet und zu einer 1000 Hz-Wechselspannung umgeformt. Diese Spannung wird auf einen kompakten, eng gekoppelten Transformator gegeben und sekundärseitig wieder gleichgerichtet. So entsteht für die Schweißung ein Gleichstrom, der bedingt durch die 1000 Hz, schnell und genau geregelt werden kann.

Anwendungsgebiete

- Kurzzeitschweißungen (z. B. Ringbuckel), teilweise als Ersatz von Kondensatorentladungsmaschinen
- Schweißen von verzinkten Blechen
- Verbinden unterschiedlicher Werkstoffe sowie Nichteisenmetalle
- Verschweißen von beschichteten Werkstoffen
- Einsatz in Trafo-Handzangen, Roboterzangen und Spezial-Ständerschweißmaschinen

Vorteile

- kleine gewichtssparende Transformatoren für den Einsatz in Schweißzangen und Industrierobotern
- sehr geringe induktive Verluste durch hochwertigen Gleichstrom (geeignet für große Sekundärfenster)
- bessere Regelungsmöglichkeit, da im Zeitraster von 1 ms reagiert werden kann
- schnelle Stromanstiegsgeschwindigkeit und somit hohe Energieeinbringung in kurzer Zeit
- symmetrische Netzbelastung
- niedrige Eigenimpedanz
- geringer Kühlwasserbedarf
- Reihenschaltung aller Kühlkreisläufe
- ab Baugröße MF 180 Sekundär-Schutzbeschaltung
- Dioden max. paarweise verspannt
- hohe Leistung bei kleiner Baugröße

Mittelfrequenz-Transformatoren / Technische Daten				
Nennleistung bei 20 % ED:	80 bis 90 kVA	160 kVA bis 180 kVA	250 kVA bis 300 kVA	700 bis 1000 kVA
Leerlauf-Gleichspannung:*	6.3 bis 8.3 V	8.0 bis 10.2 V	10.2 bis 16.0 V	8.4 bis 15.5 V
Anschlussspannung:	500 V, 1000..1200 Hz	500 V, 1000..1200 Hz	500 V, 1000..1200 Hz	500 V, 1000..1200 Hz
Netzspannung-Inverter:	400 V, 50 Hz	400 V, 50 Hz	400 V, 50 Hz	400 V, 50 Hz
Gewicht:	17 kg	26,5 kg	33 kg	167 kg
Kühlwasserbedarf:	6 l/min.	6 l/min.	6 l/min.	24 l/min.
Abmessungen:	241 x 150 x 108	329 x 160 x 127	329 x 160 x 127	402 x 200 x 162
Aufbau Sekundärkreis:	Cu-versilbert	Cu-versilbert	Cu-versilbert	Cu-versilbert
Diodenzahl:	2 Stück	4 Stück	4 bzw. 6 Stück	10 Stück
* andere Leerlaufspannungen auf Anfrage				

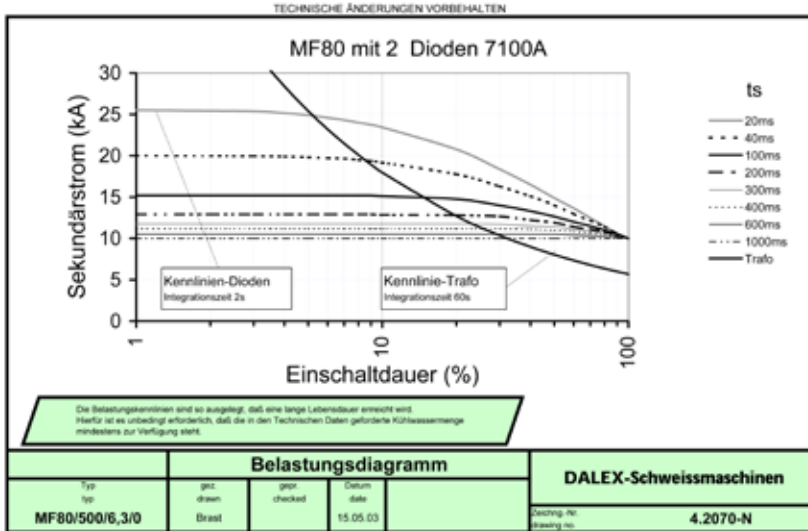

Mittelfrequenz-Transformatoren	
Typ:	Objed. číslo:
MF80/500/6,3/0	M80.66278.3

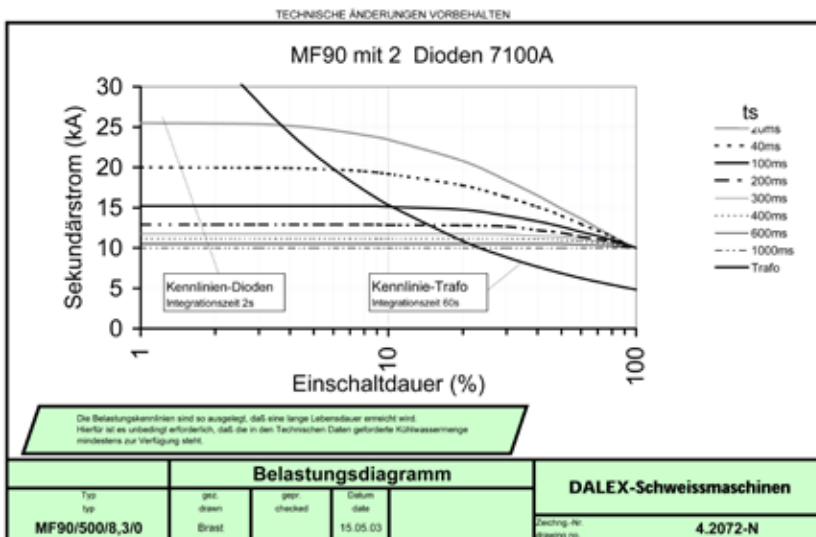

Mittelfrequenz-Transformatoren	
Typ:	Objed. číslo:
MF90/500/8,3/0	M90.66279.3

DALEX - Mittelfrequenz- Transformatoren

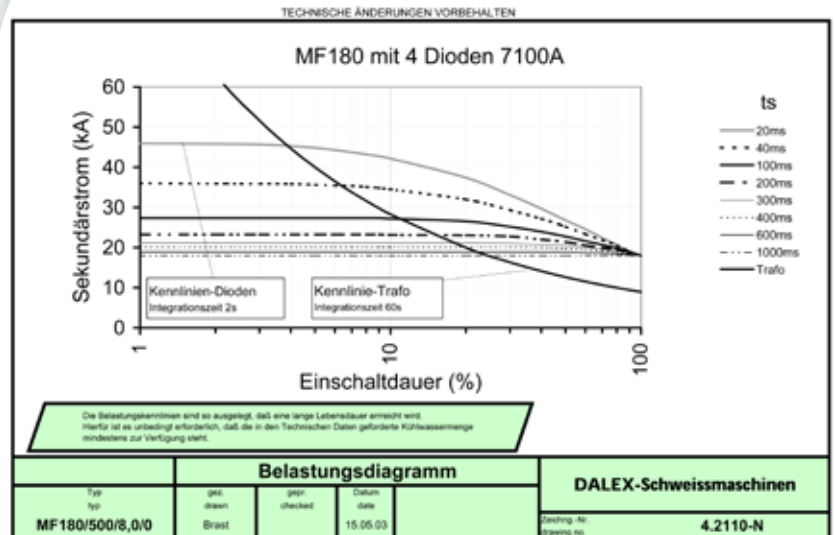

Mittelfrequenz-Transformatoren	
Typ:	Objed. číslo:
MF180/500/8,0/0	M180.66294.3

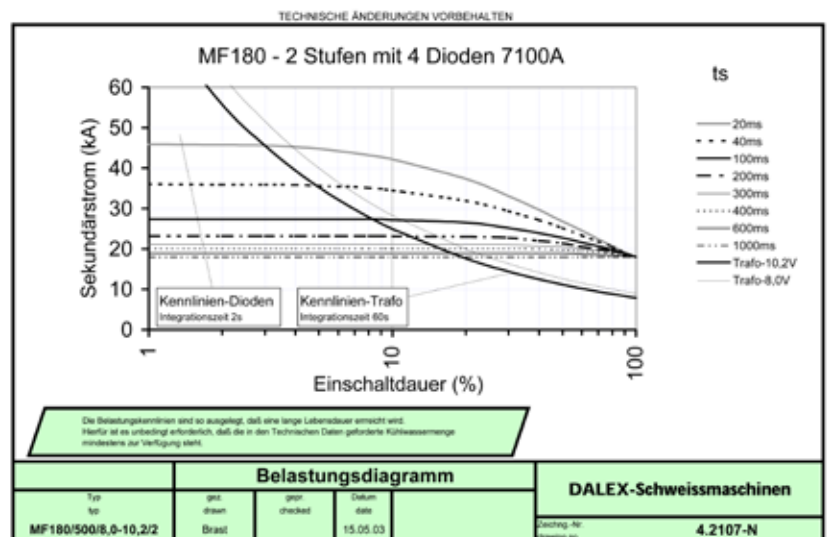

Mittelfrequenz-Transformatoren	
Typ:	Objed. číslo:
MF180/500/8,0-10,2/2	M180.66296.3

TECHNISCHE ÄNDERUNGEN VORBEHALTEN

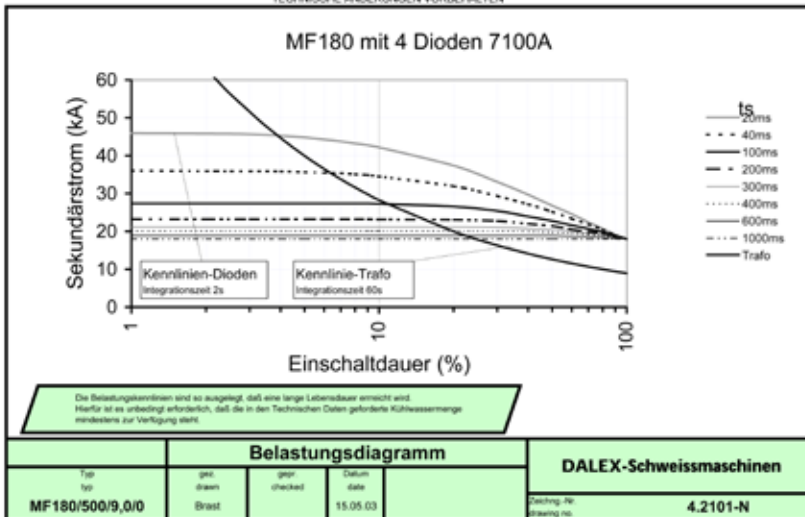

Mittelfrequenz-Transformatoren	
Typ:	Objed. číslo:
MF180/500/9,0/0	M180.66289.3

TECHNISCHE ÄNDERUNGEN VORBEHALTEN

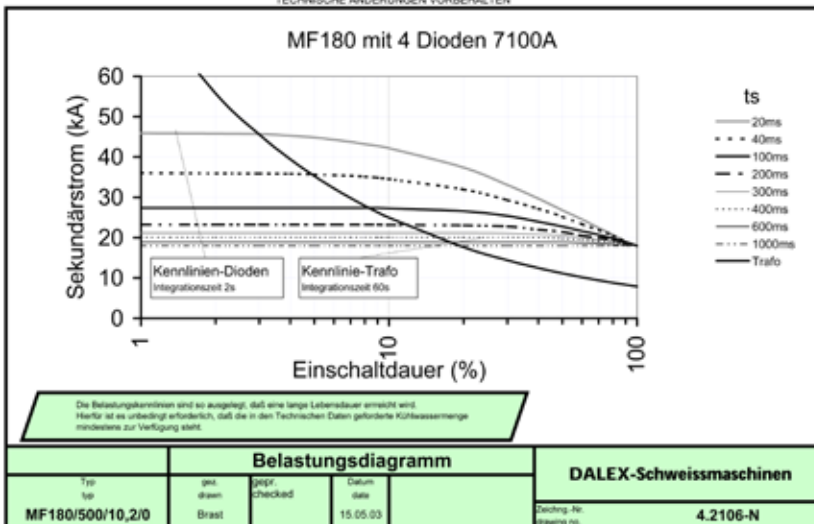

Mittelfrequenz-Transformatoren	
Typ:	Objed. číslo:
MF180/500/10,2/0	M180.66295.3

DALEX - Mittelfrequenz- Transformatoren

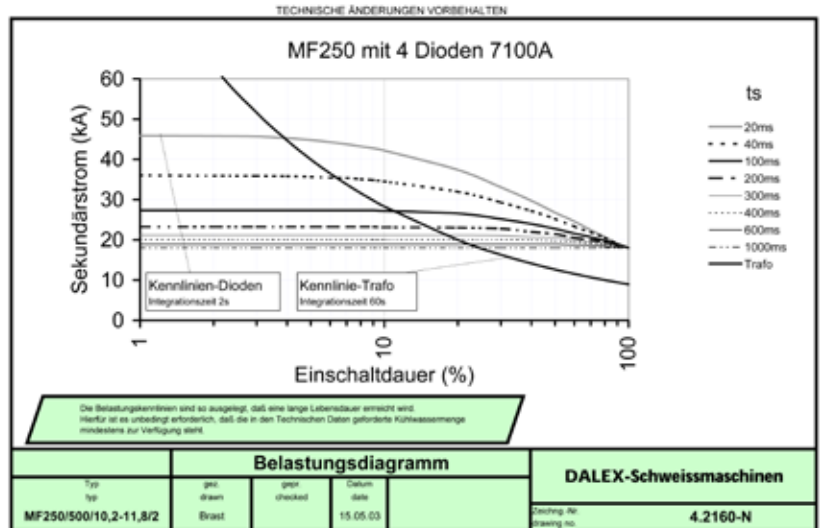
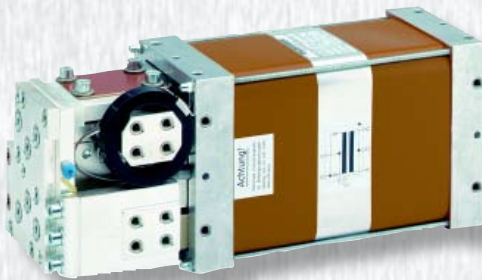

Mittelfrequenz-Transformatoren	
Typ:	Objed. číslo:
MF250/500/10,2-11,8/2	M250.66321.3
Ausführung mit 6 Dioden auf Anfrage	

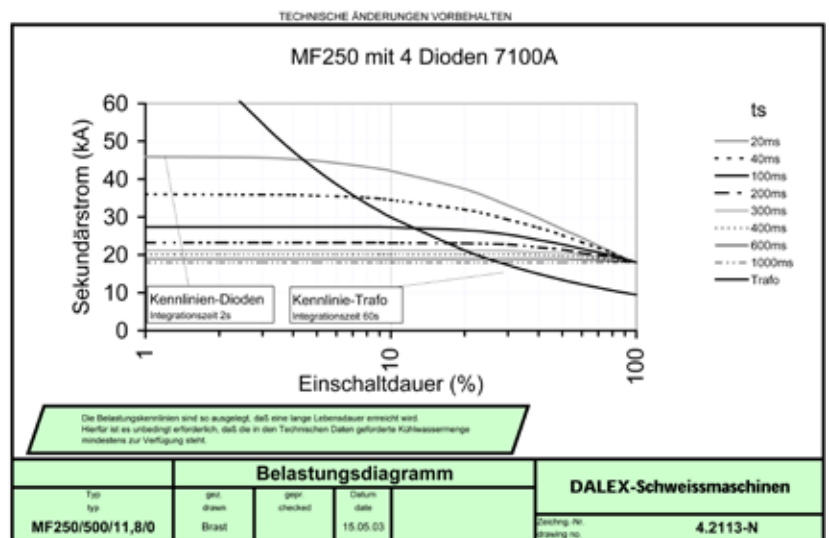

Mittelfrequenz-Transformatoren	
Typ:	Objed. číslo:
MF250/500/11,8/0	M250.66299.3
Ausführung mit 6 Dioden auf Anfrage	

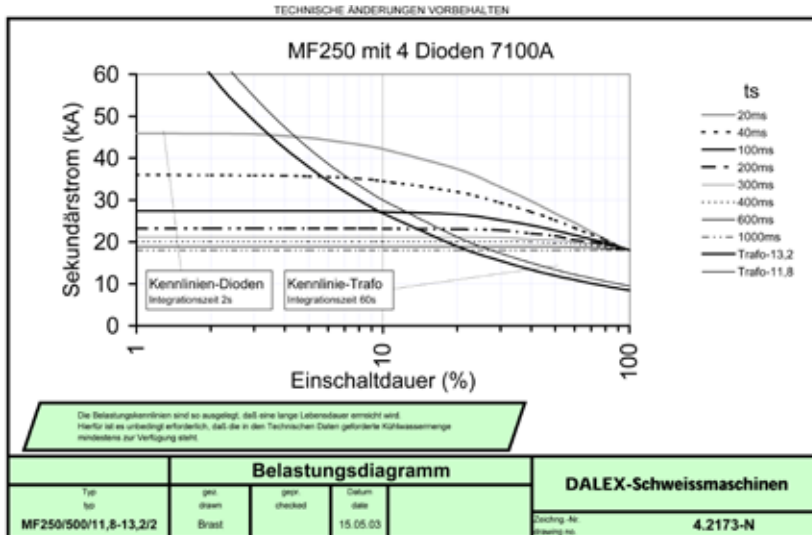

Mittelfrequenz-Transformatoren	
Typ:	Objed. číslo:
MF250/500/11,8-13,2/2	M250.66327.3
Ausführung mit 6 Dioden auf Anfrage	

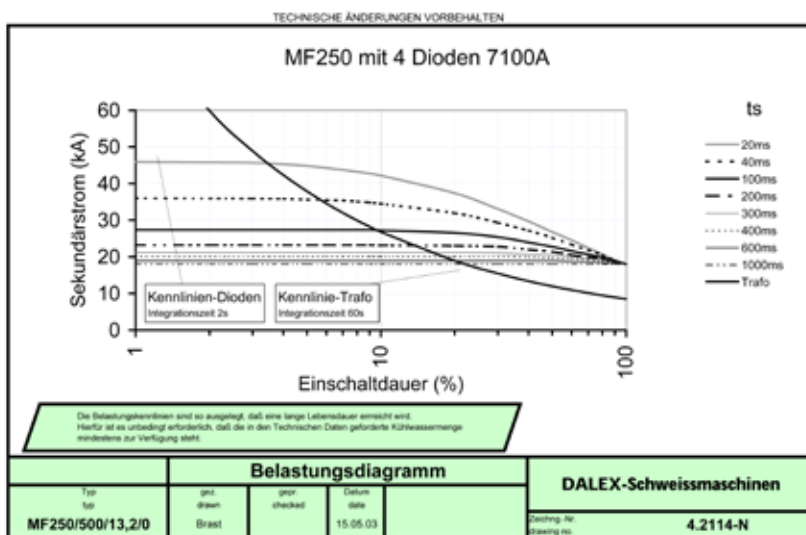

Mittelfrequenz-Transformatoren	
Typ:	Objed. číslo:
MF250/500/13,2/0	M250.66300.3
Ausführung mit 6 Dioden auf Anfrage	

DALEX - Mittelfrequenz- Transformatoren

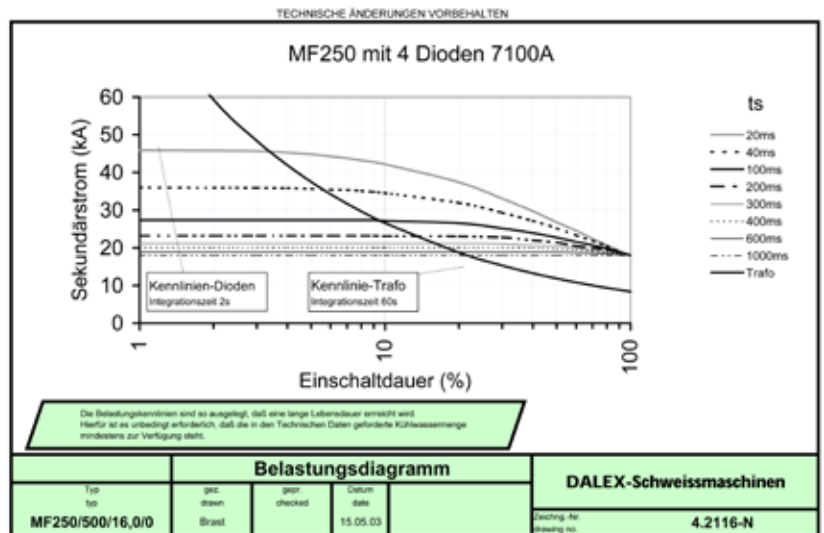

Mittelfrequenz-Transformatoren	
Typ:	Objed. číslo:
MF250/500/16,0/0/0	M250.66301.3
Ausführung mit 6 Dioden auf Anfrage	

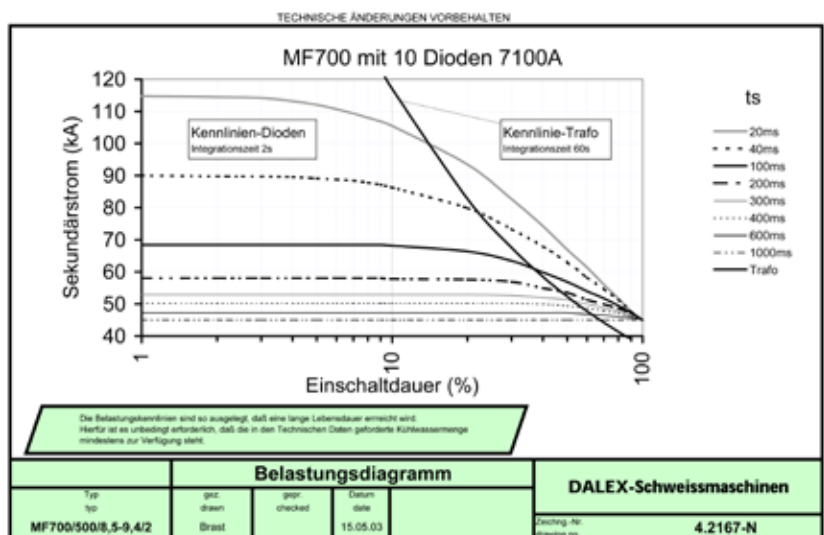

Mittelfrequenz-Transformatoren	
Typ:	Objed. číslo:
MF700/500/8,5-9,4/2	M700.66324.3

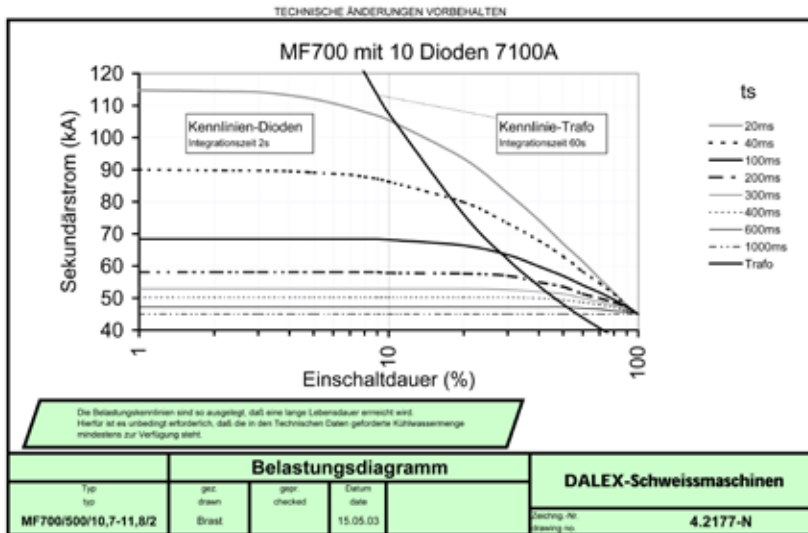

Mittelfrequenz-Transformatoren	
Typ:	Objed. číslo:
MF700/500/10,7-11,8/2	M700.66340.3

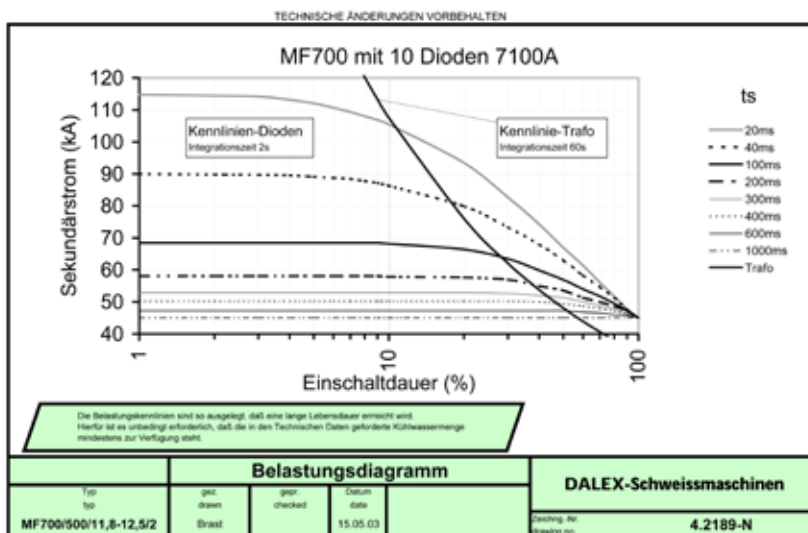

Mittelfrequenz-Transformatoren	
Typ:	Objed. číslo:
MF700/500/11,8-12,5/2	M700.66354.3

DALEX - Mittelfrequenz- Transformatoren

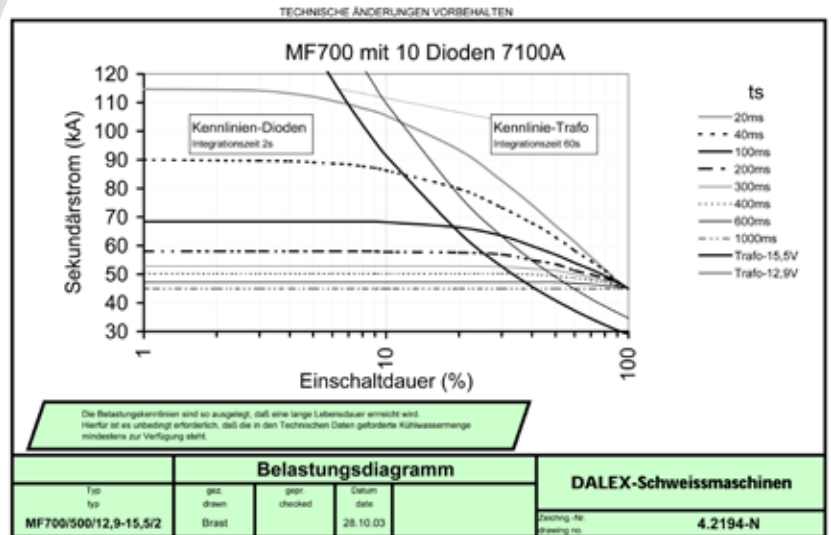

Mittelfrequenz-Transformatoren	
Typ:	Objed. číslo:
MF700/500/12,9-15,5/2	M700.66356.3

